

RADIO EXPRES

N^o 37

11 Sept.

==1931==

Uitgaaf van N. Veenstra te 's-Gravenhage:

Het **TWEEDE DEEL** (ACHTSTE DRUK) van

HET DRAADLOOS AMATEURSTATION

door J. CORVER.

Prijs: In geïllustreerden omslag f 2.50.

Gebonden f 3.50.

De levering geschiedt door bemiddeling van den boekhandel of na inzending van het bedrag plus 20 cents voor porto door den Uitgever N. Veenstra te 's-Gravenhage.

PRIJS

25

CENT

BANDEN RADIO-EXPRES 1930

Prijs f 1.40 afgehaald, f 1.55 franco per post.

Levering uitsluitend na inzending van het bedrag aan het bureau van Radio-Expres:

LAAN VAN MEERDERVOORT 30, DEN HAAG.
GIRO 99225.

Golflengte-moeilijkheden

- BESTAAN NIET MET -

Crystalphone-Apparaten

Deze zijn uiterst krachtig, zeer selectief en geven een prachtige weergave van stem en muziek. Vraagt demonstratie aan onzen agent te Uwent.



H. W. K. DE BREY & Co.,
's-GRAVENHAGE
Telefoon 54982.

HOOFDVERTOEGENWOORDIGERS DER
CRYSTALPHONE-FABRIEKEN.

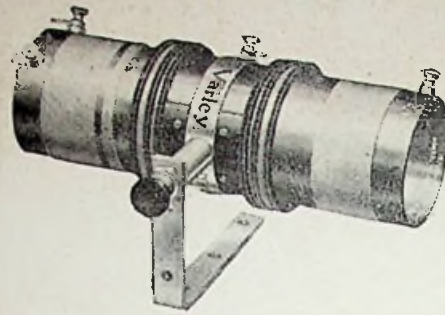

Firma
Ch. Velthuisen
Oude Molstr. 18
Den Haag
Giro 28376

Varley
bandfilter
f 12.50

Het boekje de Rop over band-filter is komende. Prijs Fl. 0.40

Jaarbeursnieuws!!!

TELEVISIE.

De eerste

UNIVERSEELE TELEVISIE-ONTVANGER

SYSTEEM TELEHOR

(ontvangt alle beeldformaten) veelvuldige verbeteringen - wordt geleverd in bouwdoos.

Vraagt heden nog prospectus en prijslijst of onze mooi geïllustreerde brochure „Televisie“ (prijs 75 cts) aan.

N.V. V. I. R. O.-RADIO
VERKOOPKANTOOR VOOR NEDERLAND:
LAARDERWEG 112 A - HILVERSUM.



Eenige nieuwe lampen welke binnenkort leverbaar zijn:

TYPE	P. 4100	AL. 495	Gelijkrichterlamp	
			TYPE	PV. 4200
Gloeispanning	4 V.	4 V.	Gloeispanning	4 V.
Gloeistroom	1 Amp.	1 Amp.	Gloeistroom	2 Amp.
Anodespanning	250—400	50—200	Anodespanning	2 X 500 V.
Hulpr.sp.	—	—	Gelijkstr.	125 mA.
Neg.r.sp.	20—35 V.	—	Vergelijking.	
Nor.plstr.	35 mA.	—	Philips	1561
Steilheid	5	4	Telefunken	RGN 2004
Verst.fac.	35	10	TUNGSRAM RADIO	
	Vergelijking.		DEN HAAG.	
Philips	E 408 N	E 409		
Telefunken	—	—		



TELEFUNKEN

brengt in den handel een luidspreker

ARCOPHON C PRIJS f 30.-

Deze luidspreker bezit een vouwmembraan en is speciaal geconstrueerd voor gebruik bij

RADIO-DISTRIBUTIE.

Hij heeft een uitstekende weergave.



RADIO-EXPRES

WEEKBLAD VOOR RADIO-TELEGRAFIE EN -TELEFONIE,
WAARIN OPGENOMEN RADIO-WERELD

OFFICIEEL ORGAAN VAN
DE NED. VER. VOOR RADIO-TELEGRAFIE.
REDACTEUR: J. CORVER.



UITGAVE v. d. NAAMLOOZE VENNOOTSCHAP
UITGEVERS-MAATSCHAPPIJ v/h N. VEENSTRA,
LAAN VAN MEERDERVOORT 30, DEN HAAG.
TEL. 332112, GIRO 99225.

DIT BLAD VERSCHIJNT IEDEREN VRIJDAG.

De abonnementsprijs bedraagt, bij vooruitbetaling, f 3.— per halfjaar voor het binnenland en f 5.— voor het buitenland, per postwissel of per Giro 99225 in te zenden aan het bureau van Radio-Expres, Laan van Meerdervoort 30, den Haag. — Losse nummers f 0,25 per stuk. Correspondentie, zoowel voor Administratie als Redactie, gelieve men te zenden aan het adres: Laan van Meerdervoort 30, 's-Gravenhage. Het auteursrecht op den volledigen inhoud van dit blad wordt voorbehouden volgens de Wet op het Auteursrecht van 23 September 1912, Staatsblad n^o 308.

RADIO-LATIJN.

Wij zitten met de handen in ons haar. Het verslag van de Jaarbeurs in dit nummer spreekt op enkele punten een taal, die we niet kennen en niet verstaan. Wat is „super-inductie”? We vragen het hier zelf maar om te voorkomen, dat onze lezers het ons gaan vragen en wij voor schut komen te staan, want we weten het niet.

Een geheel nieuw begrip in de electro-techniek dus? In de wisselstroomtheorie onbekend ten minste tot dusver.

En wat is een „compromis-audion”? Dat moet een mengsel van rooster- en plaatdetectie voorstellen, oftewel onvolledige gelijkrichting in den roosterkring, waarna de rest der gelijkrichting in den plaatkring geschiedt. Zelfs met die verklaring snappen we het niet, of misschien juist daardoor nog minder.

Het zal wel aan ons liggen, maar we zijn erg bang, dat we hier met soortgelijke woordensmederij te doen hebben als bij den Engelschen term „power detector”. Drie bekende radiodeskundigen hebben onlangs in één nummer van de Duitse Funk ieder voor zich trachten uit te leggen, wat toch de bijzondere schakeling van een „krachtdetector” was. Zij vertelden allemaal wat anders. En ondertusschen lazen we in de Wireless World (die den term in de wereld bracht), in een beschrijving van één onzer bekende Philipstoestellen, dat de Nederlandsche fabriek daar den detector als kracht-detector had geschakeld, aangezien die direct door de eindlamp werd gevolgd... Ja, als 't hem dat is, dan hebben we al véél gekrachtdetector!

Net als de man, die niet wist wat transpireeren was en ontdekte, dat hij dat al zijn leven al had gedaan.

De artsen spraken vroeger potjeslatijn en de jagers jagerlatijn; laten we nu de techniek niet gaan verrijken met radiolatijn.

DE MODULATIE VAN HILVERSUM. 298 M.

De heer Ir. P. Huydts schrijft ons uit Wijk aan Zee:

Naar aanleiding van de noot bij het klaaglied van den Heer Kerkhoven in „Radio-Expres”, No. 35 zij het mij vergund op te merken, dat ook ik mij voortdurend erger aan de — dikwijls erbarmelijk slechte — modulatie van de 298 meter golf. Nu is het door U genoemde en in W. W. beschreven verschijnsel van gelijkrichting in de H.F. lamp in mijn geval buitengesloten, daar ik de ontvangsterke regel door met behulp van een aftak-schakelaar het rooster der H.F. lamp te verbinden met een grootere of kleinere aftakking op de antennespoel. De neg. roosterspanning der H.F. lamp op de antennespoel. De neg. roosterspanning der H.F. lamp is vast op de gunstigste waarde ingesteld. Andere kortegolfstations, die hier minstens even krachtig doorkomen als Hilversum, worden dan ook in doorsnede goed vervormingsvrij ontvangen.

Toevallig ben ik in de gelegenheid geweest, om — met hetzelfde ontvangtoestel — Hilversum in zeer verschillende plaatsen van ons land te beluisteren, doch ik kreeg overal ongeveer denzelfden indruk van slechte modulatie. Merkwaardig

is intusschen, dat t.z.t. de A.V.R.O.-uitzendingen op de 298 meter kwalitatief vrijwel steeds in orde waren, of althans stukken beter dan nu! En de-modulatie op de 1875 meter was toen juist zoo slecht. Mij dunkt, dat het niet moeilijk is, hier de ware schuldigen aan te wijzen!

Toch is het buitengewoon jammer, want er wordt aan de samenstelling der programma's blijkbaar genoeg moeite besteed. De muziekprogramma's van den K.R.O. b.v. zijn meestal zeer onderhoudend en goed verzorgd, doch er komt zodoende praktisch maar weinig van tot zijn recht. Eenigen tijd geleden heb ik mij rechtstreeks tot genoemde omroepvereniging gewend met een klacht over de modulatie. Er werd mij verzekerd, dat alles zou worden gedaan om de uitzendingen te perfectioneeren en op hooger peil te brengen, terwijl men zich gaarne voor ev. verdere rapporten aanbevolen hield. Wordt hiermede niet impleciet toegegeven, dat men er zich van bewust is, dat de uitzendingen niet in orde zijn? Doch blijkbaar is eveneens goede wil aanwezig. Laten we hopen, dat er met het aanbrengen van de noodige verbeteringen geen al te lange tijd gemoeid zal zijn!

RADIOSTORINGEN DOOR BOVEN-GRONDSCH E LICHTLEIDING.

Uit Wijk aan Zee schrijft Ir. P. Huydts ons nader, dat hij na zijn verhuizing naar een huis, dat op een duin iets buiten het dorp ligt, geen merkbaren last meer heeft van de in R.-E. no. 36 vermelde radiostoring door de lichtleiding van de G.E.N. Vermoedelijk helpt daartoe mee de om-

standigheid, dat het huis van gewapend beton is opgetrokken, dus als afscherming dient.

GEEN NIEUWE VERDEELING DER OMROEPGOLVEN ?

Onlangs werd gemeld, dat op voorstel van Tsjecho-Slowakije op 20 October een conferentie van de telegraafadministraties zou samenkomen te Locarno over de golfverdeling voor de omroepzenders. Wij schreven daarover in R.-E. no. 33 onder den titel „Zachte heelmesters”.

Thans wordt uit Bern gemeld:

„Het bericht over een nieuwe verdeling van de golflengten wordt in welingelichte kringen voorbarig genoemd.

„Slechts heeft het Internationaal Bureau voor wereldtelegrafie te Bern voeling gehad met de radio-autoriteiten der verschillende landen.

„Hierbij hebben verscheidene landen, waaronder Duitschland, met het oog op den vooruitgang der techniek, een afwijzende houding aangenomen”.

De heelmesters vinden dus, dat de patiënt maar moet probeeren, uit zichzelf gezond te worden.

EXAMEN SCHEEPSRADIOTELEGRAFIST.

In de maand October a.s. en, voor zoo-veel nodig, in aansluiting daarop, ook in de daarop volgende maand, zal een examen worden gehouden voor het verkrijgen van certificaten voor *scheepsradiotelegrafist* eerste of tweede klasse.

Verzoeken om te worden toegelaten moeten vóór 3 October a.s. tot den Directeur-Generaal der Posterijen, Telegrafie en Telefonie worden gericht.

Voor toelating tot dit examen moet een som van f 10 worden betaald.

Voorts zal te zelfder tijd een examen worden gehouden ter verkrijging van het certificaat uitsluitend voor *scheepsradiotelefonist*.

Aanmelding voor dit examen geschiedt eveneens vóór 3 October a.s. bij den Directeur-Generaal der P. T. T. Voor toelating tot dit examen moet een som van f 5 worden betaald.

In dezelfde maanden zal gelegenheid worden gegeven om examen af te leggen voor A. het *bijzonder certificaat* geen bevoegdheid gevende tot *deelneming* aan het *openbaar verkeer* en B. het *bijzonder certificaat*, bevoegdheid gevende tot *deelneming* aan het *openbaar verkeer*, bedoeld in artikel 7, § 3, C (1) van het Algemeen Reglement, behoorende bij het te Washington gesloten Internationaal Radiotelegraafverdrag.

Aanmelding voor deze examens ge-

schiedt eveneens vóór 3 October a.s. bij den Directeur-Generaal der P. T. T. Voor toelating tot deze examens moet een som van f 10 worden betaald.

Voor verdere bijzonderheden wordt verwezen naar de desbetreffende bekendmaking in de Nederlandsche Staatscourant.



Graaf Arco gaat Telefunken, waar hij sedert 1903 deel had aan de leiding, verlaten. Hij gaat particulier onderzoekwerk verrichten.

De verzoeken van talrijke firma's om in Birmingham een radiodistributiesysteem te installeren, zijn afgewezen met de motiveering, dat een opeenhoping van draden den aantrekkelijken aanblik van de buitenwijken zou bederven.

Griekenland is één der zeer weinige Europeesche landen, dat geen eigen omroep heeft. Een luistervergunning kost er ongeveer f 5.— per maand, kortgeleden nog ruim 3 maal méér en er zijn maar 2000 ingeschrevenen. Ook de vele hevige luchtstoringen belemmeren hier de ontwikkeling.

Aneta verneemt dat half-September het radio-telefoonverkeer tusschen Java en Noord- en Oost-Sumatra voor het publiek zal worden opengesteld. Het ligt in de bedoeling van de posterijen om deze verbinding later eveneens te bezigen voor het telefoon-verkeer tusschen Sumatra en Nederland, via Java.

Het ontwerp, dat generaal Ferrié maakt voor het Fransche omroepzendernet, is bijna gereed. Volgens het plan zouden twee 100 kW.-stations worden ingericht, (Eiffeltoren en Paris P.T.T.), het eerste voor lange golf, het tweede voor kortere golf; verder zes districtszenders van 60—80 kW. (resp. te Rennes, Rijssel, Bordeaux, Toulouse, Lyon en Limoges) met een aanvullend station van 20 kW. te Grenoble en tenslotte een aantal doorgeefzenders van 5 kW.

SLUIERINGSCOMPENSATIE DOOR AUTOMATISCHE STERKTEREGELING.

IV. (Slot).

Schakelingen voor indirect verhitte lampen.

De heeren H. Stoet en L. H. v. Harreveld schrijven ons:

Reeds geruimen tijd geleden hebben wij een schakeling ontworpen, teneinde het hinderlijke sluiereffect eenigszins te ontgaan.

De door ons uitgedachte automatische volumeregelaar vertoont een sterke overeenkomst met de in R.-E. No. 34 gepubliceerde principe-schakeling. Echter ontleenden wij in den oorspronkelijken opzet de negatieve roosterspanning der hoogfrequentlamp aan een in serie met de schermroosterleiding der detectorlamp opgenomen weerstand. Wij zijn van meening, dat de resultaten met een weerstand in de *anodeketen* der detectorlamp gunstiger zijn, waarom wij dan ook het schema gewijzigd hier bij voegen als fig. I.

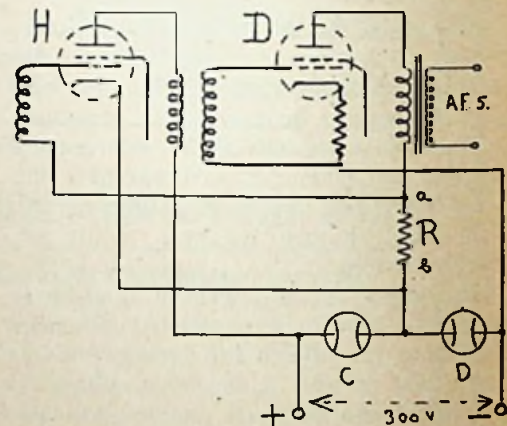

Fig. I

Zooals te zien is, zijn rooster en kathode der hoogfrequentlamp (als we even afzien van den weerstand R) elk aangesloten op de halve anodespanning. De neonlamp C stabiliseert de spanning der hoogfrequentlamp, en D die der detectorlamp, terwijl beide lampen *samen* de anodespanning der eindlamp constant houden.

Tusschen rooster en kathode der hoogfrequentlamp bevindt zich de weerstand R, welke tevens deel uitmaakt van de anodeketen der detectorlamp.

De door de draaggolf veroorzaakte anodestroomvermeerdering (het toestel werkt met plaatdetectie), veroorzaakt dus een spanningsverhoging op R; en wel wordt het punt a negatief ten opzichte van b.

We zien dus, dat bij sterker wordende draaggolf tevens de negatieve rooster-spanning der hoogfrequentlamp toeneemt.

Door den weerstand R regelbaar uit te voeren, heeft men het in de hand, de

signaalsterkte op elk gewenscht niveau in te stellen.

We willen nog opmerken, dat het noodzakelijk is, de gloeispanning der hoogfrequentlamp van een afzonderlijke transformatorwikkeling te betrekken, daar anders een potentiaal-verschil van 150 of 200 Volt bestaat tusschen kathode en gloeidraad.

Dit is voor normale ontvanglampen niet toelaatbaar.

Het electrisch midden van deze aparte gloeistroomwikkeling wordt dan met de kathode verbonden.

Het hierbij afgedrukte principeschema, waarin wij, voor de overzichtelijkheid, de ontkoppelingscondensatoren weglieten, zal een en ander voldoende verduidelijken.

Men gelieve er rekening mede te houden dat, wil men hoogfrequentlamp en detectorlamp elk 150 Volt spanning geven, het plaatsspanningsapparaat 300 Volt moet kunnen leveren.

Als eindlamp kan dus een Philips C 443 of Telefunken R E 604 dienen.

Deze schakeling der heeren Stoet en v. Harrevelt demonstreert op eenvoudige wijze, hoe men bij indirecte lampen kan gebruik maken van de mogelijkheid om onder toepassing van verschillende gloeistroomtransformatoren de kathoden van diverse lampen op verschillende potentiaal te brengen.

Op zichzelf is de schakeling van fig. I evenwel zeer weinig effectief. Reeds bij fig. 1 in R.-E. No. 34 merkten we op, dat zonder tusschenschakeling eener aparte versterkerlamp de *overbrengingsfactor* te klein blijft. En nu is fig. I der heeren S en v. H. zelfs nog *minder* effectief. Hier mag toch weerstand R slechts zoo groot zijn, dat de anodestroom der detectorlamp daaraan een spanningsval geeft, gelijk aan de gunstigste neg. rsp. voor lamp H. De weerstand kan *hoogstens* 1000 Ohm zijn en een draaggolf zal den anodestroom der detectorlamp moeten *verdubbelen* om de neg. rsp. der hfr.lamp op het dubbele harer gunstigste waarde te brengen.

Dit wordt dus nooit een regeling, welke practisch veel beteekent.

Waardevol is intusschen voor de automatische volumeregeling in wisselstroomtoestellen het beginsel van het op verschillende potentiaal brengen der kathoden, omdat men daardoor de hulpbatterijen van Feulgen en Lentz kan vermijden, hetgeen enkel een paar aparte gloeistroom transformatoren kost.

Met de praktische uitwerking van een toestel op wisselstroom, waarin een automatische sterkteregeling op dezen grondslag zal worden aangebracht, zijn wij nog bezig. Ervaring ermee hebben wij dus nog niet, maar de hier volgende principeschema's zullen duidelijk maken, hoe men met wisselstroomlampen, zonder hulp-

batterijen, tot schakelingen kan geraken, welke geheel gelijkwaardig zijn aan die van Feulgen en Lentz.

Fig. II geeft een schema, gelijkwaardig aan de vroeger als fig. 2 besproken Feulgen-schakeling.

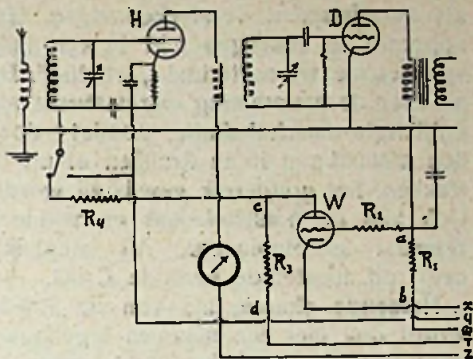

Fig. II

X, Y, Q, T en Z zijn achtereenvolgende aftakkingen op het plaatstroomapparaat (Z hoogste, X laagste spanning).

Bezien we de eischen, waaraan voldaan moet worden, dan zien we, dat aangezien lamp W ongeveer met nul resp. moet werken, de potentiaal van X ongeveer die moet zijn van punt a van den weerstand R₁. Dit is de effectieve plaatspanning voor lamp D, welke overblijft van spanning Q na aftrek van den val in weerstand R₁.

Willen we dus lamp D met effectief 100 Volt op de plaat laten werken, dan moet spanning X = +100 Volt zijn. Q wordt zoo veel hooger als de spanningsval aan R₁ bedraagt. Is de plaatstroom van D gelijk aan 2 mA. en R₁ = 50.000 Ohm, dan is de val 100 Volt en moet Q dus +200 V. zijn.

Verder moet Y ongeveer de potentiaal hebben van het rooster van lamp H, dat is de spanning van punt c aan weerstand

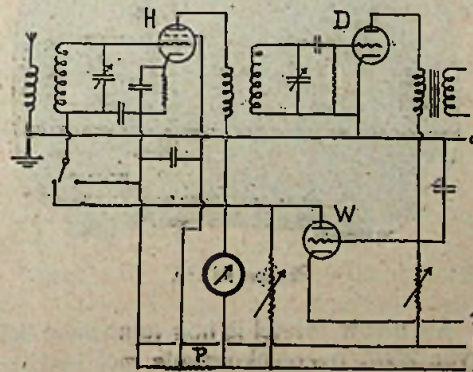

Fig. III

R₃, hetgeen de effectieve plaatspanning is van lamp W. Willen we c 100 Volt maken boven de kathode van W, dan moet dus Y 100 Volt boven X liggen en Y dus +200 V. zijn.

T wordt dan 200 V. plus de spanningsval in R₃. Is ook deze spanningsval weer 100 Volt, dan moet T op +300 Volt komen. Stellen we ook Z op 300 Volt, dat is 100 V. hooger dan de kathode van H, dan krijgt ook lamp H 100 Volt effectieve plaatspanning.

We zien hieruit, dat we met minder aftakkingen toe kunnen, n.l. totaal drie, hetgeen is aangegeven in fig. III. Daar is voor lamp H een schermroosterlamp geteekend. Het schermrooster moet ongeveer op de helft der verschilspanning tusschen Y en Z worden aangesloten, dus op een potentiometer P tusschen die twee punten.

Het zal na het voorafgaande niet moeilijk zijn om in te zien, dat als men het bepaald — zooals de heeren Stoet en van Harrevelt, — zonder extra-versterkerlamp wil probeeren, de schakeling dient te worden, als aangegeven in figuur IV.

De spanningsval aan den weerstand R wordt dan niet meer gelijk aan de zeer kleine gunstigste neg. rsp. van lamp H, maar aan de effectieve *plaatspanning* van die lamp. Dit brengt mede, dat de weerstand 100 à 150 maal grooter kan worden dan in fig. I en dat ook het effect van plaatstroomveranderingen van den detector 100 à 150 maal meer invloed heeft op de roosterspanning van lamp H.

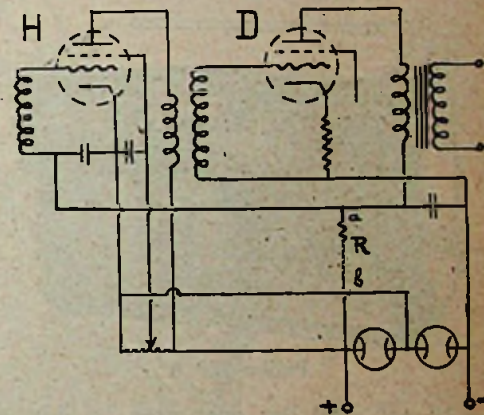

Fig. IV

Figuur IV wordt aldus gelijkwaardig met fig. 1 uit R.-E. no. 34. Maar afdoende sluierscompensatie is er niet van te verwachten.

Voor de volledigheid geven we hier ten slotte nog fig. V, waarin op geheel over-

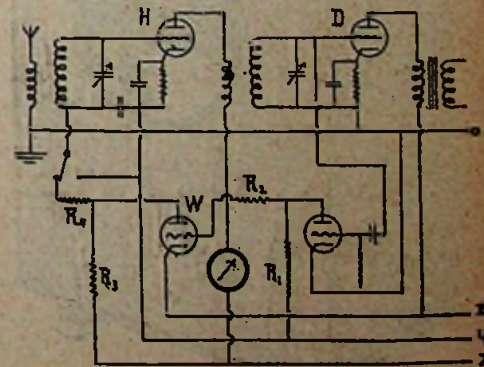

Fig. V

eenkompstige wijze als in fig. II en III de schakeling voor wisselstroomlampen is samengesteld, welke overeenkomt met de schakeling van Lentz (fig. 5 uit R.-E. no. 36). Ook in fig. V komt men uit met 3

afkappingen van bijv. weer 100, 200 en 300 Volt.

Nog valt op te merken, dat in al deze schema's lamp H een geheel afzonderlijke gloeistroomwikkeling noodig heeft, terwijl in II, III en V ook lamp W nog een afzonderlijke gloeistroomwikkeling vereischt. Daarentegen kan de eindlamp (en in fig. V ook de hulpdetector) op dezelfde gloeistroomwikkeling aangesloten worden als de detector D.

Op de praktische uitvoering van een en ander komen we later terug met een bouwschema.

J. CORVER.

DE JAARBEURS.

Op deze 25ste Jaarbeurs verschijnt de N.V. Philips' Radio met eenige nieuwe ontvangtoestellen, die in verband met de huidige omroepsituatie, het toenemend aantal zendstations en de opvoering van de energie, verhoogde selectiviteit bezitten.

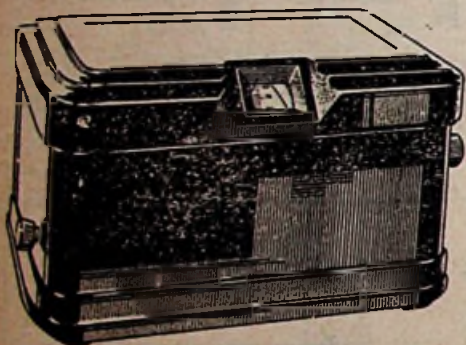

Philips 720 A

In een deel der apparaten is hiertoe een schakeling toegepast, welke als „super-inductie-schakeling” wordt aangeduid.

Tot de prestaties der nieuwe toestellen wordt in hooge mate bijgedragen door



Philips 730 A

een nieuwe hoogfrequent-schermroosterlamp E 452 T, welke een steilheid heeft van 3 mA/V en ook in de bestaande toe-

stellen met terugkoppeling verrassende resultaten geeft.

Overigens blijkt een tendenz tot vergroting van het aantal lampen in de toestellen. Zoo vindt men allereerst een 5-lamps-apparaat, de 720 A, met de „super-inductie” schakeling en 2 E 452 T als hoogfrequent versterkerlampen. Het apparaat is ondergebracht in een huis van het nieuwe materiaal „Arbolite”. De as voor de afstemming werkt tevens als golflengte-omschakelaar, zoodat door den afstemknop in te drukken of uit te trekken, het golfbereik gewijzigd wordt. Ook zijn de netschakelaar en volumeregelaar gecombineerd. Als eindlamp heeft dit toestel de pentode C 443.

Hetzelfde chassis als van de 720 A, wordt ook met een nieuwen ingebouwen electrodynamischen luidspreker in een kast geleverd als type 730 A. De kast in modernen Weenschen meubelstijl. De luidspreker heeft een kleine permanente magneet met bijzonder groote veldsterkte. De weergave wordt beter genoemd dan het beste, wat tot dusverre bereikt kon worden.

Bedoeld als zeer goedkope kwaliteitsontvanger, is er verder een 4-lamps toestel, de 932 A. Het bevat een ingebouwen electromagnetischen luidspreker. Als eindlamp is de pentode B 443 toegepast. Het uiterlijk van dezen ontvanger is origineel en opvallend fraai.

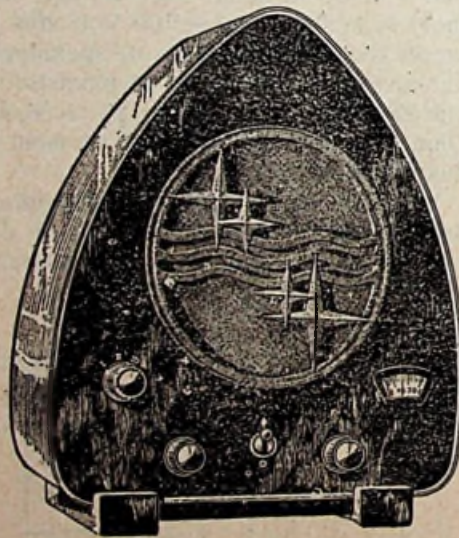

Philips 932 A

Als nieuw toestel is nog te noemen het type 2607, overeenkomende met het bekende apparaat 2601. Door een uitschakelbaren pre-selector wordt de selectiviteit tusschen 200 en 600 m aanzienlijk vergroot, zoodat ook bij elkaar anders storende stations nog goede ontvangst verkregen wordt.

Teneinde bij de bestaande toestellen aan de moeilijkheden van selectiviteit bij de tegenwoordige omroepsituatie in het kortegolfgebied tegemoet te komen, heeft Philips een eenvoudig en sierlijk voorzetapparaatje geconstrueerd. De „Philector” beteekent een uitkomst voor den radio-

luisteraar, omdat het nu mogelijk is, bij oudere toestellen talrijke programma's tusschen de 200 en 600 meter zonder onderlinge storing te ontvangen.

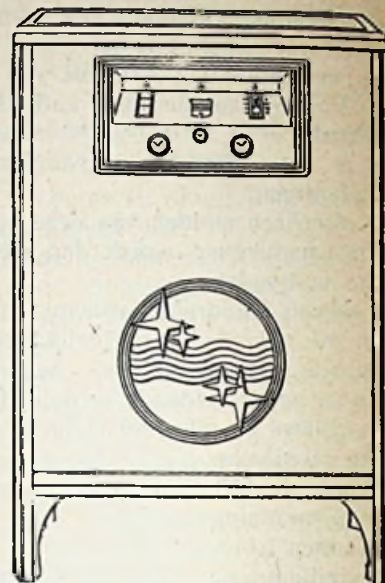

Philips 2607

Als hoofdvertegenwoordiging voor de N.S.F. levert Philips een geheel nieuw N.S.F.-product: de Hilversum 5, eveneens een superselectief ontvangtoestel met ingebouwen electro-dynamischen luidspreker in fraaie uitvoering. De bediening van het toestel is uiterst eenvoudig, de ontvangstkwaliteit voldoet aan hooge eischen.

De Philips gramfoonopnemer (pick-up) verschijnt in volkomen nieuwe constructie in smaakvolle oud-zilveren uitvoering. Het toonbereik is aanzienlijk vergroot en de noodige zorg besteed aan juist stand in de groef. Door middel van een kogelgewricht aan den arm kan de opnemer 180° worden gedraaid, waardoor het uitwisselen van de naald zeer vergemakkelijkt wordt. Het elektrische systeem is volgens een nieuw principe geconstrueerd, terwijl de platenslijtage vrijwel tot nul gereduceerd is.

Van de reeds bekende luxe radio-gramfoon, type 2811, is een volmaktere vorm verschenen. Thans is dit toestel gecompleteerd met een volledige „Philector”-installatie, die den radioluisteraar

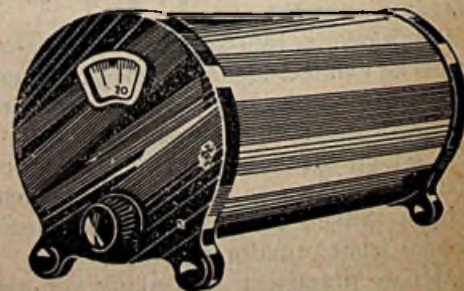

Philector

tevens in staat stelt zelf muziek en spraak zoowel als radioprogramma's op gramfoonplaten vast te leggen. Bovendien is de 2811 voorzien van een nieuwen gramfoonopnemer en van een toonregelaar.

Een nieuwe electromagnetische luidspreker is het type 2022, in fraaie, ronde „Philiten” kast.

De N. V. Radiofabriek Weco, Amsterdam, brengt op deze Najaarsbeurs 1931 op alle gebieden van hare productie belangrijke nieuwtjes.

Een nieuw 4-lamps ontvangtoestel in chassisvorm, geheel afgeschermd, vereenigt een groote gevoeligheid en selectiviteit met een eenvoudige bediening. De drie afgeschermden kringen worden door één knop afgestemd. Dit chassis wordt zoowel afzonderlijk, als ook ingebouwd in een fraaie kast in combinatie met een electro dynamischen luidspreker, of in een kast met electro dynamischen luidspreker en elektrische gramfoon in den handel gebracht.

Een radio- en microfoonkoffer, voor het eerst op deze Jaarbeurs tentoongesteld, compleeteert de Weco draagbare versterker-installatie op fraaie wijze.

De nieuwe, geheel in Wecolite persmateriaal gekapselde gramfoonmotor verrast zoowel door de prachtige constructie, als door degelijke afwerking als lagen prijs.

De nieuwe Weco automatische platenwisselaar (welke 9 platen afspeelt) lijkt een ideaal bezit voor elken gramfoon-enthousiast.

De 150 Watt gramfoonversterker in chassisvorm is in het bijzonder voor groote zalen en openlucht-demonstraties bestemd.

Op het gebied der sprekende film wordt de Weco Radioscoop, een radio-, gramfoon- en sprekende-film-combinatie, alsmede een synchroontafel, geëxposeerd. Met het laatste instrument kan men elken bestaanden 16 m.m. smalfilmprojector voor weergave van sprekende films geschikt maken.

Over het nieuws, dat Telefunken dit seizoen brengt, heeft men reeds het een en ander gelezen in het verslag van Dr. Noack omtrent de Berlijnsche tentoonstelling.

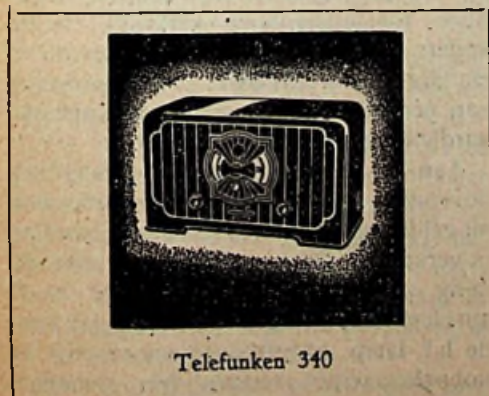

Telefunken 340

De constructie der nieuwe Telefunken-ontvangtoestellen is gebaseerd op de zeer hoge eischen, welke tegenwoordig aan de afstemscherpte worden gesteld

in verband met het groote aantal sterke zenders. De selectiviteit is verkregen door de toepassing van drie afstembare hoogfrequentkringen, met bandfilterwerking, hetgeen nochtans de bediening niet minder eenvoudig doet zijn. Bovendien wordt de afstemming nog vergemakkelijkt door toepassing van de z.g. „Auto-schaal”, een afstemschaal, waarop uitwisselbare plaatjes met de namen der zenders kunnen worden aangebracht. De afstemming is éénknops.

Er zijn niet minder dan zeven verschillende nieuwe toesteltypen, t.w.:

Telefunken 340 W, 4-lampstoestel voor wisselstroom. (Het eerste cijfer van het nummer geeft het aantal afstemkringen, het tweede het aantal lampen en het derde het type-nummer aan).

Telefunken 340 WL, 4-lampstoestel voor wisselstroom met ingebouwd luidspreker.

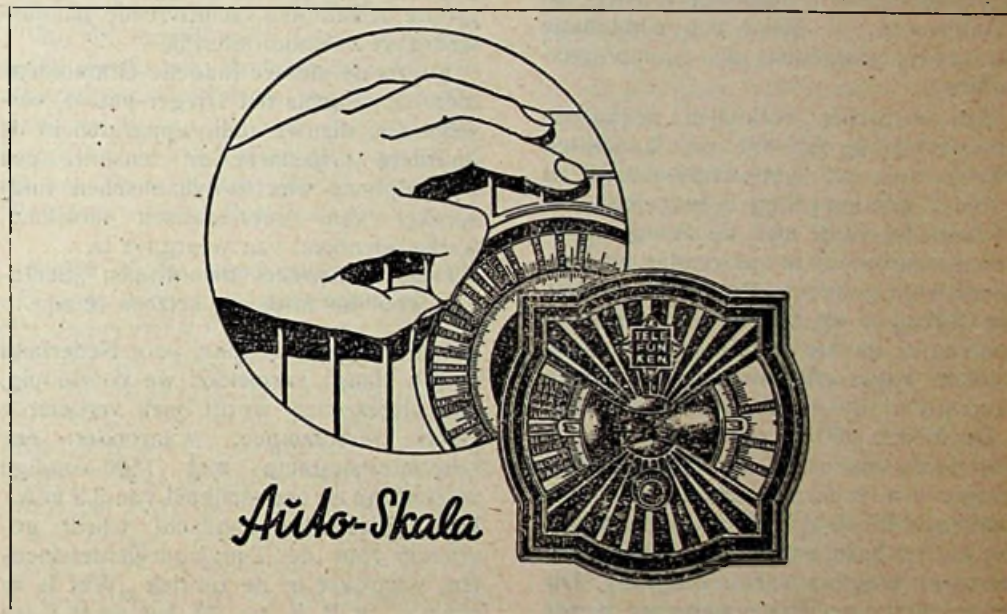

Telefunken 340 G, 4-lampstoestel voor gelijkstroom.

Telefunken 340 GL, 4-lampstoestel voor gelijkstroom met ingebouwd luidspreker.

Telefunken 341 W, 4-lampstoestel voor wisselstroom met ingebouwde bekrachtiging voor electro-dynamischen luidspreker en 12-Watt eindlamp.

Telefunken 341 WL, hetzelfde toestel als laatstgenoemd met ingebouwd, dynamischen luidspreker.

Telefunken 341 WK, dito en met ingebouwd luidspreker en elektrische gramfoon.

Een bijzonderheid is, dat door een speciale schakeling in alle bovengenoemde toestellen desgewenscht in vele gevallen het lichtnet als antenne gebruikt kan worden.

Aanwezig zijn ook weer de bekende Tetroctor typen W en WL, respectievelijk zonder en met ingebouwd luidspreker.

Voorts treffen ons, vooral door hun uiterst lagen prijs, de drielampstoestellen

33 W en 33 WL, welke laatste ook een ingebouwd luidspreker heeft.

Naast de bekende Sihaphon-luidsprekers brengt Telefunken onder den naam Sihaphon 54 een electromagnetischen luidspreker van buitengewone weergavekwaliteit.

De Weldyne B is een nieuwe electro-dynamische luidspreker voor kamergebruik.

Als dernier cri vindt men hier nog een tweetal nieuwe luidsprekers, welke speciaal geconstrueerd zijn voor aansluiting aan distributienetten, n.l. de Arcophon C en de Centrafoon.

Ontvanglampen van de modernste constructie zijn er natuurlijk aanwezig, zoodat krachtversterkers, antistöringsmiddelen en klein-materiaal op het gebied van radio en electriciteit.

Bijzondere belangstelling zal ongetwij-

feld worden getrokken door een nieuwen inductor dynamischen luidspreker, die de N.V. Lehner's Handelsonderneming 'te Amsterdam brengt als vertegenwoordiger van Neufeldt en Kuhnke.

De verschillende onder de Farrand-patenten vervaardigde luidsprekers van deze soort waren altijd eenigzins zwak in het hooge register. Een Nederlander, de heer F. J. ten Pas uit Alkmaar, heeft — uitgaande van het Farrand-principe — daarvoor een oplossing gevonden, die theoretisch en praktisch de oplossing van dit vraagstuk beteekent, waarop in verschillende landen octrooi is gevraagd. De firma Neufeldt & Kuhnke heeft het ten-Pas-Idee voor de verdere ontwikkeling van haar luidsprekers onmisbaar geacht. Ter eere van den heer ten Pas noemen N. & K. ook het op de Berliner Funkausstellung in den handel gebrachte systeem, den „Ten Pas-Farrand”-luidspreker.

Volgens metingen in de laboratoria van N. & K. achter een Loftin-White-versterker geeft de luidspreker alle tonen van

frequenties 30 tot 11.000, dus ook het gebied der harmonische tonen, met een aan het menselijk oor aangepaste toonwaarde weer. Dit wordt zeer zeker ook niet door de duurste electro-dynamische typen overtroffen.

Een film wordt getoond, welke in een kwartier tijds de fabricage van den „Ten-Pas-Farrand” laat zien.

Voor den nieuwen luidspreker is een kast verkrijgbaar van volkomen „dood” materiaal, zoodat de klank, vrij van allen keldertoon, open wordt als met een vlak klankscherm.

Wij vinden op deze stand ook eenige interessante N. & K. ontvangtoestellen, waaronder de tweelamper NK 200 met Loftin-White-schakeling en met eindlamp RE 304. Wegens de geringe roosterruimte der tevens als detector dienende schermroosterlamp is een detectie-schakeling toegepast, welke beschreven wordt als een tusschenvorm tusschen rooster- en plaatdetectie, of liever een combinatie dier twee, aangeduid als „compromis-audion”.

Een werkelijk volkomen éénknops-apparaat is de NK 400, met bandfilter, waarin ook het compromis-audion en Loftin-White-koppeling is toegepast.

Hiernaast vindt men de Mende-apparaten, waarop ook in ons verslag uit Berlijn al werd gewezen. Met de Mende 169, een 3-lamper op wisselstroom, met in golfengten geijkte schaal, bleek te Amsterdam Turijn vrij ontvangen te kunnen worden van Hilversum. Eindlamp RE 304.

De Mende 250 is een 4-lamper (ook geheel wisselstroom) met 4 bandfilterkringen en toch volkomen éénknops. Eindlamp RE 664d (10 Watt-pentode). Het toestel bezit hoogfrequent-sterkeregeling en laagfrequent-toonregeling. Dit zelfde, uiterst selectieve apparaat wordt als Mende 360 gebracht met ingebouwen e.d. luidspreker, welke het geluid naar boven werpt om te voorkomen, dat in een bepaalde richting de hooge tonen te veel overwegen. Alle toestellen zijn ook voor pickup-aansluiting.

Bijpassend bij de Mende 169 wordt de luidspreker Mende 54 geleverd, met één der beste 4-polige el. magn. systemen.

Op de stand van Lissen, no. 1012, directie Jos. Nieman, Rotterdam, vinden wij veel, dat den amateurbouwer zal interesseren. Eenige demonstratie-toestellen, gebouwd volgens de nieuwste Lissen-schema's, zijn hier geëxposeerd. De hoofdzaken, waarnaar door de ontwerpers dezer schema's is gestreefd, zijn: groote selectiviteit, krachtige weergave, regelmatige en zeer zuivere versterking, bijzonder soepele werking der terugkoppeling, geringe aanschaffingskosten en uiterst eenvoudige bediening.

Natuurlijk waren wederom alle zoo goed bekende Lissen-onderdeelen geëxposeerd. De fraaie uitvoering, doeltreffend

de ontwerpen, geringe prijs, maken deze onderdeelen als bij uitstek geschikt om voor lagen prijs zelf toestellen samen te stellen.

Voor de Radio Centrales werd een keurcollectie luidsprekers geëxposeerd. In het bijzonder viel hierbij de aandacht op de Lissen-systemen, die thans in iederen gewenschten weerstand geleverd kunnen worden.

Rest ons nog te vermelden de Lissen-radiolampen, die in korten tijd ook op de Nederlandsche radiomarkt beteekenis verwierven. Een zeer duidelijke folder met karakteristieken gaf ons hier een volledig overzicht over.

De Edison-Crystalphone-Organisatie H. W. K. de Brey & Co. te 's-Gravenhage exposeert op Stands 1021/23 een nieuw radio-apparaat, gecombineerd met luidspreker, hetwelk, ofschoon zeer laag in prijs, uitstekende kwaliteiten bezit als: groote selectiviteit, schitterende geluidsweergave en mooi uiterlijk.

Voorts de nieuwe Inductie-Gramfoonmotoren volgens het Dreger-patent, verschillende nieuwe radio-apparaten in de duurere prijsklasse en tenslotte een Crystalphone electro-dynamischen luidspreker van Amerikaansch fabrikaat, welke opvallend van weergave is.

Deze luidspreker belooft een „Schlager” voor het komende seizoen te zijn.

Van Tungsram (filiaal voor Nederland te den Haag) vermelden we voorloopig, dat uitgekomen wordt met verbeterde typen radiolampen, waaronder een schermroosterlamp met 1500-voudige versterking en een steilheid van 3.5 m.A./Volt. Bijzondere aandacht wordt gevraagd voor de Tungsram-lichtelementen, waarover in de rubriek „Wat is er nieuws” in R.-E. no. 25 het eerst werd geschreven. Tungsram brengt voorts een licentie-vrije-schakeling.

(Wordt vervolgd).



Living Voice omschakelbare spoelen. — In R.-E. no. 35 hebben wij een bespreking

gegeven van de spoelen van Living Voice (Erik Schaaper) te Hilversum, waarin gewezen werd op de hooge kwaliteit, verkregen door het gebruik van speciaal litze voor de kortegolfwikkeling, terwijl ook de langegolfwikkeling door de spoelconstructie zelf bijzonder effectief is.

Uit een nadere correspondentie is ons intusschen gebleken, dat wij een onjuiste opvatting hebben gehad van het gebruik der bijbehorende omschakelaars. Deze zijn niet bestemd om de lange golfwikkeling voor ontvangst van korte golf kort te sluiten, maar om de lange golf wikkeling in dat geval parallel te schakelen aan de korte golf wikkeling, hetgeen beter is en de aftakkingen op de lange golfspoel ook bruikbaar doet blijven bij ontvangst van korte golf.

Er blijkt nog altijd eenig ongelooft te bestaan bij de toestelbouwers, dat het met werkelijk goede kringen mogelijk is, een toestel geheel zonder terugkoppeling te laten werken. Ons ontwerp R. E. Populair, vooral met de laatste verbeteringen uit R.-E. no. 25, is er anders om dit praktisch te bewijzen. Er zijn heel wat toestelontwerpen, ook van den laatsten tijd, waarmee men met terugkoppeling minder geluid en minder goede selectiviteit bereikt dan met de R. E. Populair. Zeer goede spoelen zijn daarbij voorwaarde.

Nijkerk's Varadyne. — Van de N.V. Nijkerk's Radio te Amsterdam ontvingen wij ter beproeving een volledig gemonteerd Varadyne-toestel en het afzonderlijke Varadyne-spoelstel.

Dit 3-lampstoestel is ontworpen voor lampen, overeenkomende met E442, E424 en C443. Op het gebied van drielampschakelingen is oogenschijnlijk niet heel veel nieuws te praesteeren en in groote lijnen volgt ook dit ontwerp bekende wegen. Toch vallen er eenige handige vondsten aan op te merken, wat de kleinere bijzonderheden betreft, waardoor met een minimum aan materiaal een maximaal effect wordt verkregen. Aardig is bijv. de wijze, waarop bij inschakeling van een pickup de detectorlamp de negatieve roosterspanning verkrijgt, welke anders voor de hoogfrequentlamp dient. Handig is ook, hoe bijna alle onderdeelen aan één zijde op de gemeenschappelijke aardleiding worden aangesloten.

Aan het spoelstel voor dit toestel valt bovendien op, hoe weder met zoo min mogelijk materiaal afdoende afscherming is verkregen. De spoelen met de afscherming, den schakelaar voor de beide spoelen, lampfitting en aansluitingen voor de h.f.-lamp, hoogfrequentsmoerspoel en koppelcapaciteit vormen één samengebouwd geheel, zoodat ook een minimum aan aansluitdraden valt te verbinden om het spoelstel in een toestel te monteeren.

Die samenbouw van diverse onderdeelen met het spoelstel heeft trouwens

nog andere voordeelen. Het komt voor dengene, die het aanschaff, licht goedkoop uit dan dat hij de onderdeelen afzonderlijk moet koopen; maar afgezien daarvan is er nu ook geen kans, dat de toestelbouwer de werking twijfelachtig maakt door verkeerde plaatsing.

Het toestel heeft twee afzonderlijk te bedienen afstemcondensatoren, regelbare terugkoppeling (met condensator) en een klein variabel condensatortje voor de koppeling met de antenne. Het laatste stelt men eens voor altijd in, zoodanig, dat de afstemcondensatoren verder ongeveer gelijk op loopen. De beproeving door ons had plaats aan een tamelijk kleine antenne, waarmee goede luidsprekersterkte werd verkregen van alle de moeite waard zijnde stations, terwijl de selectiviteit méér was dan men eigenlijk van den eenvoudigen opzet zou verwachten. Kwalitatief is de weergave ook heel verdienstelijk.

Er is een volledige bouwbeschrijving van het toestel verschenen, met schema en foto's. Volgens die beschrijving kan men er of direct een wisselstroomtoestel met volledig ingebouwde voeding van maken, of een toestel voor accu-lampen, waarbij de plaatvoeding al dan niet kan worden ingebouwd. Hiervoor wordt de Splendid Junior combinatie gebezigd. De noodige condensatoren zijn alle in één blok verkrijgbaar.

Prijs van het speelstel met afscherming, schakelaar, lampfitting en smoorspoel in één geheel f 18.75.

Arim 3-lamps gelijkstroomontvanger AA3G-sd. — Na de verschijning van het ontwerp voor een drielampswisselstroomontvanger met schermroosterdetector AA3Wsd heeft Arim, den Haag, herhaalde vragen ontvangen naar een soortgelijk toestel voor lampen op accu. De moeilijkheid, waarop dit voorloopig afstuitte, was niet principieel, maar een speciale schermroosterdetectorlamp, zooals de T4150 voor wisselstroom, bestond voor accu niet. Dit had ten gevolge, dat de weerstandkoppeling achter den detector, zooals in de AA3Wsd was toegepast, geen voldoende resultaat gaf, terwijl transformator-koppeling ook is buitengesloten, als men goede weergavekwaliteit wenst met een detector van zoo hoogen inwendigen weerstand. Het eenige wat overbleef, was smoorspoelkoppeling met een zeer speciale smoorspoel van extra hooge zelfinductie. Daarvoor is thans de Ferrix-smoorspoel E200 ontworpen en in de AA3G-sd toegepast.

Met deze smoorspoelkoppeling is men niet meer gebonden aan een bepaalde schermroosterlamp als detector. Practisch elke schermroosterlamp kan gebruikt worden. De speciale smoorspoel maakt dit overigens nu óók mogelijk voor de wisselstroomuitvoering.

De werking van de AA3Gsd overtreft beslist al hetgeen tot dusver met drie lampen op accu werd bereikt. Het toestel met acculampen is toch achtergeraakt wat geluidsterkte en gevoeligheid betreft, bij een goed wisselstroomtoestel. Dank zij de schermroosterdetectorlamp wordt die achterstand hier ingehald en er is zelfs een zoodanige reserve aan sterkte, dat het toestel éénknops kon worden gemaakt, met de twee afstemcondensatoren op één as. De terugkoppeling heeft plaats met potentiometer, terwijl de antenne aan het toestel wordt verbonden via een kleine variabele capaciteit, die in verband met de grootte der antenne eens voor altijd wordt ingesteld, zóó, dat de éénknopsbediening goed werkt.

De selectiviteit is beter dan van de meeste drie-lampers. Wij ontvingen bijv. het Engelsche North Regional station nagenoeg ongestoord door Hilversum.

Van dit toestel heeft Arim op de bekende wijze een bouwbeschrijving met schema's en foto's laten verschijnen. Als eindlamp is een pentode gedacht. Het hangt van de beschikbare voeding af, of dit een Geco PT425 (B443) of een 6 Watt-lamp als de C443 zal zijn.

Kleine Hydra condensatoren tot 0.1 μ F. voor 1500 Volt wisselspanning. — Het *Commercieel Electrotechnisch Bureau (C.E.B.)* den Haag, zond ons een monster van een nieuw type Hydracondensatoren, dat bestemd is om in de radiotechniek gebruikt te worden op plaatsen, waar tot dusver vrijwel uitsluitend micacondensatoren met vertrouwen werden toegepast.

Het nieuwe type wordt normaal gemaakt in 24 verschillende waarden van 50 μ F. tot 0.1 μ F. en wel in twee modellen, het eerste is een cilindervormig buisje van isolatiemateriaal, het tweede is van vierkanten vorm. Voor de condensatoren tot 8300 μ F. is het buisje 35 mm. lang en 8 mm. in diameter; voor de grootste is het 50 mm. lang en 18 mm. in diameter.

De isolatieweerstand is buitengewoon hoog en de elektrische verliezen zijn zoo gering, dat gelijkwaardigheid met micacondensatoren is verkregen. De impregneering heeft plaats gehad met een materiaal, dat bij 50° C. nog volkomen betrouwbaar blijft. Groote zorg is besteed aan goed contact der aansluitingen met de condensatorbeleggingen; daarvoor zijn aan elke zijde inwendig twee verbindingen aangebracht: De proefspanning van 1500 Volt wisselspanning is aan den veiligen kant opgegeven. De werkelijke beproeving geschiedt met aanzienlijk hoogere spanning. De opgegeven waarden wijken hoogstens 20 % af van de werkelijke; de gemiddelde nauwkeurigheid is veel grooter.

Een roostercondensator van deze soort weegt slechts 2 gram.

Kortegolf-draaicondensator van hooge kwaliteit. — Er is ons in den laatsten tijd herhaaldelijk gevraagd naar draaicondensatoren van hoogstens 100 μ F., die aan de allerhoogste eischen van mechanische stevigheid, onveranderlijkheid en geringe verliezen voldoen, voor gebruik in kortegolf-toestellen.

De fa. *Ch. Velthuisen*, den Haag, zond ons in verband daarmee een draaicondensator ter beproeving van Ducati (*Societa scientifica Radio brevetti Ducati*, Bologna), die inderdaad wel geacht kan worden, het ideaal op dit gebied dicht te benaderen. Rotor en stator van dezen condensator zijn elk uit massief metaal gefraisd. De dikte der platen is bijna 2 mm. en zij zijn blijkbaar verzilverd om de oppervlakte-geleiding gunstig te maken. De as loopt in groote, stebare lagers in een zwaar metalen frame, terwijl de isolatie tusschen stator en rotor wordt gevormd door kwarts.

Het is inderdaad wel de meest soliede en deugdelijkste condensator, dien we nog gezien hebben. Hij kan zoowel rechts als links draaiend worden gemonteerd. De as is doorschuifbaar. De losse platen zijn halfcirkelvormig, maar de vaste hebben zoodanigen vorm, dat toch een frequentie-lineaire regeling wordt verkregen.

Het is een prachtig stuk werk, dat ook voor precisie golfmetingen in aanmerking komt.

Prijs van den condensator van 100 μ F f 15.—

Verbetering. — In de bespreking van het Varley-thermo-relais in ons vorig nummer is sprake van de Geco gelijkrichtlamp GU1. Ten onrechte is daar geschreven GH1. Men zou kunnen meenen, dat dit een nieuw type was; hier is echter enkel een drukfout in het spel. Het is GU1.



Van *C.E.B.*, den Haag, ontvingen wij brochure Nr. 194 van Hydra over het gebruik van condensatoren voor storingsbestrijding.

De oorzaak der storings, hun voortgeleiding, alsmede de hulpmiddelen er tegen en hun werking worden eerst in het algemeen nagegaan. Daarna worden de voor verschillende practische gevallen ontworpen Hydracondensatoren aan de hand van afbeeldingen beschreven en wordt een verklaring van hun schakeling en van de bedoeling daarvan gegeven. Eindelijk volgt een overzicht van de meest voorkomende storende apparaten, waarbij telkens schematisch wordt aan-

gegeven, hoe men daarbij de storing bestrijdt.

Hierdoor is deze brochure een handleiding geworden, welke van veel nut kan zijn. In moeilijke gevallen geeft Hydra speciaal advies, waarvoor een bijgevoegde vragenlijst moet worden ingevuld.

De fa. *B. Bruning* te Elst (Geld.) zond ons een prijslijst van door haar gevoerde radioartikelen, plaatstroomapparaten, landelijkrichters, transformatoren, W. B. (Whiteley)-artikelen, L. B.-condensatoren, Tungsramlampen, Varley, R. I., Undy-artikelen enz. Ook de Undy-luidsprekers en electro-dyn. W. B.-luidsprekers met permanente magneet.

NIEUWE UITGAVEN.

Engelsch-Nederlandsch Radio-technisch woordenboekje, meer speciaal voor radiotelegrafisten ter koopvaardij, door K. E. Kuiper en Drs. H. C. Huizing. Uitgave Nautisch Technisch Zeevaartbureau, Kraneweg 10, Groningen. Prijs f 1.50.

Dit speciale woordenboekje, dat 64 bladzijden beslaat en dat behalve een vertaling van termen zeer dikwijls omschrijvende verklaringen van begrippen en zaken bevat, zal ongetwijfeld voor zeer velen ook buiten den kring der radiotelegrafisten van groot nut kunnen zijn.

Als men de moeilijkheid in aanmerking neemt van de samenstelling van zulk een woordenlijst van termen, die voor een deel pas sedert weinige jaren in hun huidige betekenis in zwang zijn gekomen, mag het niet verwonderen, dat er wel eens een enkele maal iets in gevonden wordt, dat niet geheel juist is. Wij noemen hier eenige voorbeelden, niet uit zucht tot critiek, maar als een aansporing om bij een lateren druk die enkele vlekjes te verwijderen. Zoo trof ons, dat tegenover de zeer juiste omschrijving van acceptor-circuit een onjuiste uitlegging van rejector staat en dat bij het zoo goede streven om de woorden tot hun stambetekenis te herleiden, voor to reject niet ons: „verwerpen” is genoemd. Bifilair wil geenszins zeggen 2 om elkaar heen gewikkelde draden. Achter de uitdrukking kathodic closure construction staat een verwijzing, maar er is op geen andere plaats iets over te vinden. Bij litzendraht wordt niet vermeld, dat het bepaald om onderling geïsoleerde draadjes gaat. Lightning arrester wordt enkel als bliksemafleider vertaald, ofschoon het een speciale vorm van vonkbrug naar aarde is, afwijkende van hetgeen men gewoonlijk als bliksemafleider maakt; to ring up is vertaald door op-

schellen, waar wij in Nederland toch meer spreken van opbellen.

Zoo zullen nog wel meer kleinigheden zijn te vinden. Maar dat wil niet zeggen, dat het als geheel toch niet een heel goed boekje is, waarmee de samenstellers een nuttig werk hebben verricht.



Om van plaatsing verzekerd te zijn, zorg men, dat Vereenigingsberichten uiterlijk Dinsdagmiddags in het bezit der Redactie zijn.

De jaarlijksche contributie voor de N. V. V. R. bedraagt f 8.—.

De leden ontvangen de organen Radio-Nieuws (maandblad) en Radio-Expres (weekblad) gratis.

Aanmelding bij den Secretaris-peningmeester, den heer B. Slikkerveer, Obrechtstraat 104, Den Haag. Gironummer 80856.

Afdeeling Rotterdam.

Vrijdag 4 September had de eerste clubavond in het nieuwe radio-seizoen plaats en vele leden hadden aan de roepstem van het Bestuur gehoor gegeven. De voorzitter heette allen welkom, in het bijzonder de nieuwe leden.

Het Bestuur deed eenige mededeelingen over storingen te Hoogvliet, over een schrijven van het Bestuur inzake radiostoringen en over een conferentie die de storingscommissie had gehad met het G. E. B.

Getracht zal worden, den zender te veranderen in dien zin, dat de golflengte in den 80-meter band valt en dat speciaal met telefonie wordt gewerkt. De toekomstige golflengte zal 78,2 m bedragen; het kristal is door den heer Van Dokcum gratis op die golflengte geslepen, waarvoor de voorzitter hem dank bracht.

In het clublokaal zullen dezen winter door verschillende leden weer lezingen op radiogebied worden gehouden.

In de vacature-Fruin werd bij enkele candidaatsstelling de heer Van der Zee in het Bestuur gekozen.

Besloten is ten slotte om ook dit jaar weer een soundercursus te houden. De heer Hoogendoorn zal dien cursus leiden. Deelnemers betalen f 1.— per cursus ten bate van de afdelingskas. Staande de vergadering gaven zich reeds een 8-tal leden op. De Cursus begint Dinsdag 15 September 8 uur in het clublokaal, Weste Wagenstraat 78. Telefoon meebrengen.

In de maand September, namelijk den 26sten, zal een excursie worden gehouden naar het Vliegveld Waalhaven, ter

bezigting van de radio-installatie (zender, ontvanger, richtingzoeker).

Nadere mededeelingen volgen in R.-E. van 18 September.

* * *

Vrijdag 18 September, 's avonds 8 uur Lezing door den Heer A. O. L. Strijkers, marconist van de PHAGA, het eerste vliegtuig, dat met radio aan boord een tocht maakte Holland-Indië en terug, in het Scheepvaartkundig Museum, Haringvliet 68.

Onderwerp: „De terugreis Indië-Holland”. De lezing wordt toegelicht met lichtbeelden. Allen, die het verslag van de heenreis hebben meegemaakt, zullen zeker op prijs stellen ook den terugtocht te hooren. De leden hebben het recht van introductie. Wij wijzen er op, dat ook voor vrouwelijke huisgenooten de avond leerzaam en prettig zal zijn.

HET BESTUUR.

Afd. Amsterdam.

Clublokaal Keizersgracht 722.
Secretariaat: H. J. J. BOUMAN
Tilanusstraat 66 II.

Ter kennis van de leden wordt gebracht, dat Dinsdag 15 September a.s. de bijeenkomsten onzer afdeeling worden hervat, om 20.15 uur.

Het seizoen wordt geopend met een clubavond, te welker gelegenheid het Bestuur U een aantal hoogst belangrijke mededeelingen zal doen met betrekking tot het programma voor den komenden Winter. Onze afdeeling zal in de toekomst een uitbreiding ondergaan, op een terrein dat voor haar totaal nieuw is, en waardoor de aandacht van geheel Amsterdam op ons zal zijn gevestigd.

Dinsdag 22 September te 20.30 uur wordt de cursus Radiotechniek, gehouden door onzen voorzitter, den Heer W. Broertjes, hervat. Het onderwerp voor dezen avond is: Wisselstroomtheorie.

Medio October — vermoedelijk Zaterdag 17 October a.s. — organiseert de afdeeling een feest- en propagandavond, waarop geen der leden mag ontbreken.

Houdt dezen avond dus vrij.

Nadere bijzonderheden worden U Dinsdag 15 September medegedeeld.

In verband met de clubavonden worden de sounderlessen in den vervolge gehouden op Donderdagavond, zulks met ingang van 17 September a.s. te 20.30 uur, ten huize van den heer J. L. van der Laan Jr., van Oldenbarneveldtstraat 86 West.

W. G. MELSE.

Afd. Utrecht en Omstreken.

De lezing, te houden door den heer Strijkers uit Rotterdam op Vrijdag 25 Sept. a.s., zal in verband met het feit dat ook de leden van de Utr. Radio-Sociëteit aanwezig zullen zijn, niet gehouden wor-

den in ons clublokaal maar in de groote tooneelzaal van het hotel l'Europe, Vredenburg.

Aangezien de lezing een populair karakter zal dragen en zeer interessant zal zijn, kunnen de leden ook hunne dames en kennissen medebrengen. De lezing begint om 7½ uur.

Vriendelijk wordt verzocht, in verband met de verwachte groote toeloop tijdig in de zaal aanwezig te zijn!

de Secretaris

CORN. VAN DEN WIJNGAARD.

Afdeeling Hilversum.

Verslag van de bijeenkomst van Zaterdag 29 Aug. 1931 in Huize Kamps. Aangezien eerst de vossenjacht-commissie vergaderen moest over de uitslag van



De zender

den wedstrijd, was het bij negenen, toen de heer Roorda, die op verzoek van onzen penningmeester dezen avond leidde, aangezien de heer de Waard afwezig was, de bijeenkomst opende. Er waren aanwezig 14 leden en één belangstellende.

De heer Roorda gaf eerst een kort verslag over de jacht, welke op 22 Aug. was gehouden en welke wegens slechte weergesteldheid overgedaan moest worden. De zender stond dien dag te Soest, en de antenne liep o.a. vlak bij een kippenhok, waarin zich een zestal kippen bevonden, welke per dag slechts twee eieren produceerden. Of kippen gevoelig zijn voor electriciteit weten we niet, (bij planten zijn reeds vele proeven hiermede genomen) maar het merkwaardige was, dat op Zondag daaraanvolgend vijf eieren in het nest lagen.

Met de tweede jacht ging het beter; de zender werkte reeds om vijf minuten over half drie; de antenne was reeds den vorigen dag gespannen, zoodat dit veel tijd bespaarde. Er was ook een contrôle-ontvanger aanwezig, en volgens dezen was de toon niet mooi; er werd gestopt, maar... de pieptoonjes duurden voort en het bleek, dat een varkentje, hetwelk onder de zendtafel muffelde, de schuldige was. Om een uur of vier werd even gestopt om thee te drinken, welke door den eigenaar van de hoeve Ende Gooi welwillend werd aangeboden, hetwelk door de leden op hoogen prijs werd gesteld.

De eerste ploeg, bestaande uit de heeren Schuurmans, v. Putten en Boerma, kwam om ± half zes binnen; de tweede, zijnde de heeren v. Dijk en Brouwer om ± 6 uur. Meer groepen meldden zich niet; om half zeven werd alles op de auto geladen, waarvoor de heer Boeringa zich

welwillend beschikbaar had gesteld; en na de bewoners van Ende Gooi bedankt te hebben voor hun medewerking, vertrokken we.

's Avonds bleek, dat de andere groepen wel enkele goede peilingen hadden verkregen, zoodat zij nog voor de troostprijzen in aanmerking kwamen.

De uitslag is als volgt:

1e prijs, m.A. meter aan de groep: Schuurman, v. Putten en Boerma, 22 punten.

2e prijs, kuprox cel aan de groep: v. Dijk en Brouwer, 17 punten.

2 vellen conductite aan den heer Nieswaag, 10 punten.

1 vel conductite aan de groep: v. Heulen en Kok, 5 punten.

De heer Roorda reikte de prijzen uit en bracht tevens naar voren, dat de kuproxcel gemakkelijker te verdeelen was voor twee personen dan de meter voor drie.

De kuprox-cel en de vellen conductite waren welwillend beschikbaar gesteld door den heer de Kort, die met kennisgeving afwezig was.

Besloten werd, het volgende jaar den wedstrijd op grootere schaal te herhalen. Bij de rondvraag sprak de heer Zandvoort nog over cursussen en hoe de opkomst onzer bijeenkomsten te verbeteren.

Het onderwerp bandfilter kwam nog aan de orde en de heer Roorda beloofde, dit op een der eerstvolgende bijeenkomsten te behandelen. Tevens zal de zender een keer gedemonstreerd worden.

De heer Hul biedt de vereeniging een meter aan, waarvoor de heer Roorda hem bedankt.

De heer Roorda sloot om ± elf uur, nadat de heer Schuringa hem dank had gebracht voor de prettige leiding.

D. G. BOERMA.

KORTEGOLF-EXPRES

VAN DEN AMATEUR EN
WAARIN OPGENOMEN
NEDERLANDSCHE
VOOR INTERNATIONAAL
EN I. A. R. U.



VOOR DEN AMATEUR
MEDEDELINGEN DER
VEREENIGING
RADIO-AMATEURISME
NIEUWS



**NIET MEER DAN EEN
HEAVISIDELAAG.**

Prof. Howe schrijft in Experimental Wireless (dat voortaan The Wireless Engineers zal heeten) het volgende:

Vele der resultaten van proeven, welke ten doel hadden om te bepalen, op welke hoogte de terugkaatsing van radiogolven in de atmosfeer plaats heeft, gaven aanwijzingen, dat of herhaalde terugkaatsing in het spel was tusschen geïoniseerde laag en aardbodem, of dat nog andere geïoniseerde lagen moesten bestaan op

hoogten van 2 of 3 honderd kilometer buiten en behalve de bekende laag op ongeveer 100 kilometer hoogte. Prof. Appleton kwam tot de conclusie, dat de verklaring der verschijnselen in dit aannemen van méér dan één laag moest worden gezocht en hij duidde de lagere en hogere lagen aan als de E. en F. gebieden.

Nu bevat het Juni-nummer van het Zeitschrift für Hochfrequenttechnik een zeer belangwekkend voorloopig verslag van een serie proefnemingen, uitgevoerd door Goubau en Zenneck tusschen verschillende punten in Beieren. De golf-lengte was 532.9 m, dat is de normale

golf van den omroepzender te München, die buiten de omroepuren voor een groot deel der proeven werd gebruikt. Groote voorzichtigheid moet worden in acht genomen bij het vergelijken der uitkomsten met die op andere golflengten, maar het aantal proeven op deze eene frequentie, op afstanden van 6 tot 126 km is groot geweest; ofschoon nu herhaaldelijk aanwijzingen werden verkregen omtrent terugkaatsingsverschijnselen, welke toegeschreven konden worden aan lagen op 200 en 300 km hoogte, komen de schrijvers tot de zeer besliste conclusie, dat in al deze gevallen een andere verklaring aannemelijker is, n.l. deze, dat tusschen de

laag op 100 km en aarde de straling 2 of 3 maal heen en weer werd geworpen.

Het voornaamste argument ten gunste van deze onderstelling is het feit, dat de schijnbare hoogten der denkbeeldige lagen *altijd*, binnen de grenzen der waarnemingsfouten, nauwkeurig *veelvouden* waren van de hoogte der dichtst bij de aarde gelegen laag. De schrijvers wijzen erop, hoe onregelmatigheden in de laag wel kleine afwijkingen kunnen veroorzaken van het optreden van een precies 2-voud of 3-voud, terwijl zij ook aanwijzingen vonden, dat in de buurt van 100 km hoogte *eenige* lagen vlak bij elkaar kunnen bestaan.

Sommige uitkomsten zijn zóó frappant, dat wel geen twijfel overblijft, of de opvatting der Duitsche schrijvers is de juiste. Zoo valt bijv. te wijzen op de waarneming, dat terwijl de laagste laag in een tijdsverloop van 2 uren viel van 115 op 100 km, de schijnbare hoogte der denkbeeldige 2e laag ook even regelmatig daalde van 230 tot 200 km. In andere gevallen was de overeenstemming niet zóó frappant, maar de argumenten, welke naar voren worden gebracht om die afwijkingen te verklaren, zijn tamelijk overtuigend en vormen een materiaal voor nauwkeurige overweging door andere proefnemers, die wat haastig zouden willen besluiten tot het bestaan van vele lagen, vóórdat gebleken is, dat men beslist met één laag de verschijnselen niet zou kunnen verklaren.

DE LANDEN- EN DX-WEDSTRIJD.

Stand per 7-9-'31.

	Landen	Punten
PAOQF, Woudenberg	61	200
PAODW, Laren, N.-H.	58	161
PAOXF, Haarlem	52	141
PAOQQ, Eindhoven	44	102
PAOFB, den Haag	40	94
PAODJ, N.-Scharwoude	38	71
PAOGO, den Haag	29	
PAONR, Aalten	27	
PAOHAN, den Haag	26	
PAOWIM, den Haag	25	
PAOMU, Apeldoorn	25	
PAOOO, Eindhoven	24	
PAOEC, St. Jansteen	24	
PAOCOR, den Haag	19	
PAOJW, Oosterbeek	19	
PAOAV, den Haag	16	
PAOKK, den Haag	15	
PAOWX, Rotterdam	15	
PAOXD, Rotterdam	14	
PAOTT, den Haag	12	
PAOPT, Veur	9	

PAOWIM, den Haag	59
PAONR, Aalten	53
PAOGO, den Haag	52
PAOMU, Apeldoorn	43
PAOOO, Eindhoven	40
PAOEC, St. Jansteen	38
PAOHAN, den Haag	35
PAOWX, Rotterdam	30
PAOCOR, den Haag	28
PAOKK, den Haag	22
PAOJW, Oosterbeek	19
PAOAV, den Haag	18
PAOXD, Rotterdam	15
PAOTT, den Haag	12
PAOPT, Veur	9

Het heeft in de afgelopen week verwijten aan het adres van ondergeteekenden geregend wegens het wegblijven van „den stand”. In het bijzonder kwamen klachten in van de zijde van diverse ow.'s van operators. Ongeacht de schaamte, waarin wij ons hullen, stemde het verschijnsel op zichzelf ons buitengewoon dankbaar, omdat er de populariteit van onze wedstrijden uit blijkt: Men miste ons, dank u!

Sedert de vorige opgave is er vrij veel veranderd. Bovenaan is het nog rustig gebleven, doch vooral het centrum vertoont het beeld van een levendig gedrang. Hier hebben PAOMU en PAOEC eenige succesjes gehaald. PAONR is in puntenaantal ook flink gestegen en is GO weer gepasseerd. Ook weerde PAOKK zich.

Met 3 nieuwe deelnemers is ons aantal thans tot 21 gestegen. Voor de eerste maal vertoonden zich PAOAV, den Haag en PAOWX en PAOXD, beiden uit Rotterdam. Rotterdam heeft dus aan onzen oproep gehoor gegeven. WX toont zich erg tam, doch het zou ons niet verwonderen, wanneer hij binnenkort de ladder met eenige treden tegelijk ging beklimmen!

In de afgelopen week heeft men in de dagbladen kunnen lezen, dat een Nederlandsche amateur de „Nautilus” heeft gehoord en aldus heeft bijgedragen tot het terugvinden van de duikboot.

In ons vorig overzicht doelden wij al op dergelijke nuttige en merkwaardige dingen, die het radio-amateurisme zoo belangwekkend maken. Na de nu 2 jaar geleden zoo rampspoedige „Italia”-poolvlucht, heeft, zoo blijkt uit de ons getoonde kaarten, PAOQF verbinding gehad met de Italiaansche pool-expeditie gedurende haar verblijf op Nova Zembla tijdens de opsporingstocht naar de z.g. 2e „Italia”-groep.

Wij zullen zoo af en toe interessante verbindingen e.d. hier memoreeren. In verband met de bij verschillende amateurs in gang zijnde 10 meter proeven zij hier medegedeeld, dat PAODW eenigen tijd geleden op „ten” in Iracq is gehoord.

Tot zoover voor vandaag.

L. LINDEMAN, PAOMAR;
N. FONDERIE, PAONF.

Den Haag, Achterom 17.

BALLASTLAMPEN.

Op het antwoord van den heer v. d. Wijk op mijn critiek over ballastlampen wilde ik gaarne, en nu voor het laatst, nog even ingaan.

In het oorspronkelijke artikel vond de heer v. d. W., dat de ballastlamp, welke ingesteld staat op nul volt r.sp., een te zware taak had. Om die taak te verlichten, legde hij negatieve roosterspanning aan.

Ik beweer in mijn critiek, dat deze handeling de taak van de lamp niet gemakkelijker maakt, wat nog wel het geval is bij de door den heer v. d. W. gemaakte methode van een weerstand in den plaatkring.

Nu zegt de heer v. d. W. in zijn antwoord op mijn critiek, dat hij dat niet met mij eens is, daar de lamp met een weerstand in den plaatkring maar een klein gedeelte van de energie krijgt te verwerken, terwijl de lamp met neg.rsp. alles alleen kan doen.

Dan staan we nu toch tamelijk dicht bij elkaar, want ik denk, dat de lamp welke de minste energie krijgt te verwerken, ook de minste kans heeft om voor haar tijd oud te zijn.

Thans echter een punt, dat in het eerste artikel niet is aangeroerd. Men wil een modulatorlamp gebruiken* als ballastlamp; dan is het een goede manier om die lamp in te stellen met neg.rsp., ik zal de laatste wezen om dat te ontkennen.

De berekening, dat een weerstand in den plaatkring de helft of meer energie moet wegwerken, wil mij echter niet duidelijk worden.

Het eerste geval onderstelt een 25 W. lamp, welke maar 6 Watt energie te verwerken krijgt. Die lamp heeft het gemakkelijk. Maar waarom in plaats van de F 704 niet genomen de Radio Record lamp F 104 prijs f 9.50; deze lamp vraagt bij nul Volt roosterspanning + 350 Volt pl.sp. om 60 mA op te nemen, dat is dus 21 Watt; de anode dissipatie bedraagt 25 Watt. De weerstand behoeft nu maar 150 Volt weg te werken bij 60 mA, dat is 9 Watt, en waarde van 2500 Ω is dus hier goed. Het gaat al beter.

Van het tweede geval, — een 50 Watt lamp, welke maar 17,5 Watt opneemt, — kan ook niet direct gezegd worden, dat het goed is uitgeknoobeld, daar Radio Record alweer een lamp heeft, (blijkbaar gemaakt om mij te helpen) n.l. de T 106 prijs f 15.50, welke bij + 675 Volt pl.sp. en nul volt r.sp. 70 mA opneemt, dus 47 Watt; in den voorschakelweerstand behoeft nu nog maar 2 Watt te worden weggewerkt; de weerstn. wordt $\pm 360 \Omega$ en heeft het in fig. I nog gemakkelijker dan in fig. 5.

Men ziet, alles is maar betrekkelijk.
G. HUISMAN,
Radio Techn.

PROGRAMMA-BIJBLAD

WEEK VAN 13 19 SEPTEMBER 1931.

Ten einde het belangrijkste uit de programma's van een groot aantal buitenlandsche stations te kunnen opnemen, worden van de buitenland-sche programma's op werkdagen alleen de uitzendingen na \pm 5 uur 's avonds vermeld.

HILVERSUM, 1875 M.

(160 k. P.)

Zondag 13 September.

7.45—8.00 V.A.R.A. Gymnastiekles o.l.v. G. Kleerekoper.

8.50 Postduivenberichten.

9.00 Tuinbouwhalfuurtje door S. S. Lantinga.

9.30 Concert V.A.R.A.-orkest o.l.v. H. de Groot.

10.00 Lezing door Martien Beversluis.

10.20 Concert (vervolg).

10.50 Toespraak door G. J. Zwetbroek.

11.10—12.00 Vervolg concert.

12.00 Tijdsein A.V.R.O.-Klok.

12.01—12.15 Gramofoonmuziek.

12.15—1.00 Kovacs Lajos en zijn Orkest (Refreinang: Bob Scholte). 1. C'est pour mon Papa. Six-Eight. 2. Wein und Musik. Weensch walslied. 3. Foxtrot-Potpourri uit de operette „Die Czardasfürstin“. 4. Was wär' ich ohne Euch... Tango. 5. Campanas a clara luna en Valparaiso. 6. A love song of old Valencia. 7. Wunschprogramm! Potpourri. 8. Beyond the blue horizon.

1.00—1.45 Gramofoonmuziek.

1.15—2.00 Kovacs Lajos: 9. Fatimata. Oostersch Intermezzo. 10. Twee fragmenten uit de klankfilm „Oprenredoute“. a. Die Musik und der Tanz und die Nacht. Wals. b. In Santa Lucia. Tango. 11. Du hast mir heimlich die Liebe in's Haus gebracht. 12. Tout Paris. Wals. 13. a. Fiesta. Rumba. b. Fascinating little lady. 14. Ich hab' 'n alte Tante. 15. Weine nicht Mütterlein. Wals. 16. Fräulein Annemarie. Paso doble.

2.00—2.30 A.V.R.O.-Boekenhalfuur: Menno ter Braak: „Point counter Point“ van Huxléy.

2.30—4.00 Concert door het Harmonie-orkest van het Rotterdamsch Philharmonisch Genootschap en De Mannenzangvereniging „Apollo“ te Rotterdam. Dirigent: Eduard Flipse. Programma: 1. Persischer Marsch, Joh. Strauss. 2. Ouverture „Dichter und Bauer“, von Suppé. Mannenkoor en Orkest. 3. Donausagen, Wals, Fucik. Orkest. 4. Die Mühle im Schwarzwald, Eilenberg. 5. Dornröschens Brautfahrt, Rhode. Mannenkoor en Orkest. 6. Aetherklanken 1931. Schlager-Potpourri, Dostal. Mannenkoor en Orkest. Amerikaansch kwartiertje door Antoinette van Dijk. Voortzetting van het concert: 7. Rosen aus dem Süden, wals, Joh. Strauss. 8. Sanctuary of the Heart, Ketelbey. Mannenkoor en Orkest. 9. In a Chinese Temple-garden, Ketelbey. Orkest. 10. Gedeelten uit „Faust“, Gounod. Mannenkoor en Orkest.

4.00—4.30 J. Drijver: „De Plaats der Unitates Bonden in het Nederlandsch Studentenleven“.

4.30—5.00 Gramofoonmuziek. Sportuitslagen van Vaz Dias.

5.00—6.00 Kinderuur.

6.00 V.P.R.O. Dr. K. F. Proost: „De Volks-universiteiten“.

6.30 Wijdingsuur door Mej. F. W. Rappold. Met muzik. medew. van Djobs Ising.

8.00 Tijdsein A.V.R.O.-Klok.

8.01—8.15 Nieuws- en Sportberichten van Vaz Dias.

8.15—8.55 Concert uit het Kurhaus te Scheveningen. Soliste: Meta Hagedoorn.

8.55—9.15 Clinge Doorenbos in zijn repertoire.

9.15—9.50 Het Omroep-Orkest o.l.v. Nico Treep. Programma: 1. Overture „La gazza ladra“, Rossini. 2. Elegische Melodieën, voor strijkorkest, Grieg. a. Herzwunden. b. Letzter Frühling. 3. Obertass-Mazurka, Wieniawsky. Viool-solo door G. Hemmes met Orkestbegeleiding. 4. Soirées de Vienne. Valse caprices, Schubert. 5. Czardas uit „Der Geist des Wjowoden“, Grossmann.

9.50—10.10 Gramofoonmuziek.

10.10—11.00 Omroep-Orkest. 1. Overture „La Grande-Duchesse de Gérolstein“, Offenbach. 2. Mimosa-Wals, uit de operette „Die Geisha“, Jones. 3. By the Swanee River, Myddleton. 4. Uit den goeden ouden tijd. Potpourri, Morena. 5. Les Courtissans, Staub. 6. Myosotis. Wals, Waldteufel. 7. Fest und treu. Marsch, Fucik.

11.00—12.00 Gramofoonmuziek.

12.00 Sluiting.

Maandag 14 September.

8.00 Tijdsein A.V.R.O.-Klok.

8.01—9.00 Gramofoonmuziek.

9.00—9.30 Orgelconcert uit de Aula van de Begraafplaats „Zorgvlied“ te Nieuwer-Amstel.

9.30—10.00 Gramofoonmuziek.

10.00 Tijdsein A.V.R.O.-Klok.

10.01—10.15 Morgenwijding.

10.15—10.30 Gramofoonmuziek.

10.30—11.00 Mevr. M. C. C. Wilson-Adema „Zeeland in den Herfst. Volksfeesten en Gebruiken“.

11.00—12.00 Solisten-Concert Felix de Nobel, piano. Harry van Oss, zang. Programma: 1. Recitatief en Aria uit „Mer heh'n ein' neuen Oberkeet“, Bach. Zang en piano. 2. a. Prélude Op. 45, Chopin. b. Sonatine Op. 89, No. 2, Reger. Allegretto grazioso. Andantino. Vivace. Allegro con spirito. Piano. 3. a. Heimweh, Wolf. b. Der Freund, Wolf. c. Ein Ständchen Euch zu bringen, Wolf. Zang en piano. 4. a. 2 Pièces brèves, Fauré. b. Toccato, Ibert. c. Sonatine II, Bertus van Lier. Allegro moderato. Molto Adagio. Rondo Allegro moderato. Piano. 5. Liederen uit „Reisebuch aus den österreichischen Alpen, Krenek. a. Motiv. b. Regentag. c. Unser Wein. d. Ausblick nach Süden. e. Friedhof im Gebirgsdorf. Zang en piano.

12.00 Tijdsein A.V.R.O.-Klok.

12.01—2.00 A.V.R.O.-Kwartet o.l.v. Dick Groeneveld. Programma: 1. The Wheels of time, Heary Sheley. 2. Rosine Walzer, Lincke. 3. Der kleine Mädlein, die heb' ich so lieb, Mascheroni. 4. Wagneriana. Potpourri, Eberle. Gramofoonmuziek. 5. Frühling, Lindsay-Theimer. 6. Hello Beautiful, Donaldson. 7. Turtle-Dove, Henning. 8. Hallo, Hallo! Hier Wien! Potpourri, Morena. Gramofoonmuziek. 9. Arioso, Délibes-Mouton. 10. Petite Jacasse, Gillet. 11. Aclamations, wals, Waldteufel. 12. Der Zeitgeist, Blankenburg.

2.00—2.30 Rustpoos voor de N.S.F. voor het verzorgen van den zender.

2.30—3.00 Gramofoonmuziek.

3.00—4.00 Aansluiting van Hotel Terminus, Utrecht. Concert door Kwartet o.l.v. Arie Nootboom. Programma: 1. a. Deutschmeister Regiment-Marsch, Jurek. b. Walzerflut, Chronologische Wals-potpourri, Petras. 2. a. Hula Lou, Blues, Yellen-King. b. Tonwellen. Potpourri, Mannfred. 3. a. The clock is playing, Blaauw. b. Serenata, Campolmi. c. Aus Wien, Gaertner-Kreisler. Viool-solo. 4. a. Potpourri „Rose-Marie“, Youmans. b. Tango, Albeniz. 5. Lasz mich einmal deine Carmen sein, Holländer.

4.00—5.00 Kinderuur door Willem Hunsche. 1. Van de Wortelkindertjes. 2. De lotgevallen van de familie Muis. 3. Fragmenten uit „Hinkelpink“. 4. Alva. (Slot).

5.00—7.00 Kovacs Lajos en zijn Orkest (Refreinang: Bob Scholte). Susie Klein, liedjes. Orkest: 1. We're alle good pals at last. 2. a. Oh Dorothee, wenn ich dich seh', Foxtrot. b. Meiner Marie fehlt die Marie. 3. Operatique. 4. By all the stars above you. Wals. 5. The wedding of the garden insects. 6. Ideale. Tango. Susie Klein: a. Voetbal is mijn leven. b. Het geluk hangt aan een zijden draadje. c. De verstrooide Professor. Orkest: 7. Uns kennt jeder, Potpourri. 8. Egyptian Echoes. 9. a. Du bist nicht die Erste. Tango. b. Du sollst nicht traurig sein. Tango. 10. Parade of the minutes. Susie Klein: a. Van een kleine jongen en een groote schat. b. Brief-geheimpjes. c. Bekentenis van een bakvisch. Orkest. 11. Wann wird mein Wien erwachen, Marschlied. 12. 1001 Nacht, Wals. 13. Foxtrot-Potpourri uit de operette „Die lustige Witwe“. 14. Ich spiel den ganzen Tag auf meiner Ziehharmonika. 15. a. Schöne Frau, ich wär' so stolz... Tango. b. Nach dem letzten Tango. 16. Miss Elizabeth Brown.

7.00—7.30 Boekenhalfuur. Dr. P. H. Ritter Jr.

7.30—8.00 Kamermuziek door het Hartvelt-Kwartet. Strijkkwartet in Es gr. t., op. 125, No. 1, Schubert. Allegro moderato. Scherzo-prestissimo. Adagio. Allegro.

8.00 Tijdsein A.V.R.O.-Klok.

8.01—8.15 Maandelijksche P.T.T. Omroep: „De Indische postvluchten“.

8.15—9.00 Het Omroep-Orkest o.l.v. Nico Treep. Soliste: Gretl Vernon, zang. 1. Overture „Le Roi l'a dit“, Délibes. 2. Ballet uit de opera „Faust“, Gounod. 3. Danse des Ombres, uit de opera „Le Pardon de Ploërmel“, Meyerbeer. Zang door Gretl Vernon met Orkest-begeleiding. 4. Marsch uit de opera „La Reine de Saba“, Gounod.

9.00—9.45 A.V.R.O.-Radio-Tooneel. „Brand in de wolkenkrabber“. Hoorspel van Ossip Dymow. Voor de microfoon bewerkt en gebracht door A. D. Hildebrand. Personen: Mildred White, typiste bij de „Sfinx-Verzekerings-Maatschappij“. Blanchie, haar vriendin en collega. Joe Hopkins, Mildred's verloofde. De directeur van de Verzekerings-Maatschappij „Sfinx“. Een brandweerman. Een journalist. Mildred's Moeder. Reizigers in de „Underground“, Krantenjongens. Radio-omroepers.

9.45—10.00 Het Omroep-Orkest. 5. a. Aria uit „Les Dragons de Villars“, Maillart. b. Il bacio, Wals, Ardit. c. Was weisst denn du? Gretl Vernon met Orkest-begeleiding.

10.00—10.10 Nieuwsberichten van Vaz Dias.

10.10—11.00 Het Omroep-Orkest. 6. Potpourri uit „Der fidele Bauer“, Fall. 7. Die Waldquelle, Intermezzo, Kockert. 8. Die Schönbrunner, Wals, Lanner. 9. Pizzicati, Meyer-Hellmund. 10. El Tango de amor, Filippucci. 11. Voorwaarts Marsch! Marsch-Potpourri, Ciere.

11.00—12.00 Gramofoonmuziek.

12.00 Sluiting.

Dinsdag 15 September.

8.00 Tijdsein A.V.R.O.-Klok.
8.01—10.00 Gramofoonmuziek.
10.00—10.15 Morgenwijding.
10.15—10.30 Gramofoonmuziek.
10.30—11.00 J. O. W. F. Rens „Werkzaamheden in den tuin in het najaar”.

11.00—11.45 Piano en declamatie. M. Dankmeyer, piano. J. Fransman, declamatie.
11.45—12.00 Gramofoonmuziek.
12.00 Tijdsein A.V.R.O.-Klok.
12.00—2.00 Ooggetuigeverslag door D. Hans (Voorzitter van den Nederlandschen Journalisten-Kring) van de Opening der Staten-Generaal afgewisseld door Lunchmuziek door het A.V.R.O.-Kwartet o.l.v. Dick Groeneveld.

2.00—2.30 Rustpoos voor de N.S.F. voor het verzorgen van den zender.
2.30—3.00 Gramofoonmuziek.
3.00—3.30 Dr. H. A. v. d. Lek „Paddestoelen”.

3.30—4.30 Aansluiting van Grand-Hotel „Centraal”, Den Haag. Concert door het huisorkest o.l.v. Willy Honsbeek.
4.30—5.00 Radio-Kinder-Koorzang o.l.v. Jacob Hamel. Programma: 1. Inleiding. 2. Klaas Vaak, Hoogerwerf. 3. Niki, Van Praag.

5.00—6.40 Het Omroep-Orkest o.l.v. Nico Treep. Medewerking van het Russisch Cabaret-Gezelschap „Feuervogel”. Programma: 1. Overture „Le Calife de Bagdad”, Boieldieu. 2. a. La Toupie, Gillet, Babilage, Gillet. 3. Russische Volksmusik, Bernhards. Optreden Russisch Cabaret. 4. Le Fils du Mandarin, Cui. 5. Marche Russe, Ganne. Optreden Russisch Cabaret. 6. Vivo Escamillo, Spaansche intermezzo. Naef. 7. Canto amoroso, Samartini-Elman. 8. Hésitation, Valse lente, Fauchey.

6.40—7.10 Dr. C. H. Sluiter „De sterrenhemel op Septemberavonden”.

7.10—7.20 Orkest. 9. Wals uit „Die Rose von Stambul”, Fall. 10. Berceuse, Kjerulf. 11. Dornröschens Brautfahrt, Rhode.

7.20—7.30 Gramofoonmuziek.
7.30—7.50 Omroep-Orkest Marschen van Hollandsche Componisten. Programma: 1. Op manoeuvre, Samehtini. 2. Generaal Ophorst-Marsch, Troeder. 3. Voor 't Vaderland, Vlesing. 4. De Poolster, Grit.

7.50—8.00 Praatje door Mevr. Ida de Leeuw-van Rees.

8.00 Tijdsein A.V.R.O.-Klok.
8.01—9.00 Gramofoonmuziek.
9.00—9.10 Nono draagt voor.
9.10—9.25 Kovacs Lajos en zijn Orkest. (Refrein-zang: Bob Scholte), met medewerking van Betty v. d. Bosch-Schmidt, sopraan.

9.25—10.00 Nono draagt voor: „De Poppenkast”.

10.00—10.15 Nieuwsberichten van Vaz Dias.
10.15—11.00 Kovacs Lajos en zijn Orkest.
11.00—12.00 Gramofoonmuziek.
12.00 Sluiting.

Woensdag 16 September.

6.45—7.00 en 7.30—7.45 V.A.R.A. Gymnastiekles o.l.v. G. Kleerekoper.
8.00 Gramofoonplaten.
10.00 V.P.R.O. Morgenwijding.
10.15 Onze keuken door P. J. Kers.
11.00 Meyer Smeer, zang en Joh. Jong, piano.
11.15 Toespraak door Mevr. S. Groeneweg.
11.35 Vervolg Zang en Piano.
11.50 Gramofoonplaten.
12.00 Concert V.A.R.A.-septet o.l.v. Is. Eyl en Gramofoonplaten.
2.15 K. de Boer: Crisis-gedachten.
2.30 Voor de kinderen.
3.30 Maak het zelf door Mevr. C. Schaake-Verkozen.
4.25 Gramofoonplaten.
4.30 Voor de Kinderen.
6.00 Concert V.A.R.A.-orkest o.l.v. H. de Groot.
6.45 Blijspel door het Groot Volkstoneel.
7.15 Vervolg Concert.
8.00 Operette „Der Zigeunerbaron” van Joh.

Strausz door het Mainzener Operette-Gezelschap. M.m.v. Utr. Sted. Orkest. Leiding: Ad. Kienzl.

11.00 Vaz Dias.
11.15—12.00 Gramofoonpl.

Donderdag 17 September.

8.00 Tijdsein A.V.R.O.-Klok.
8.01—10.00 Gramofoonmuziek.
10.00 Tijdsein A.V.R.O.-Klok.
10.01—10.15 Morgenwijding.
10.15—10.30 Gramofoonmuziek.

10.30—11.30 Orgelconcert door Frans Hasellaar, met medewerking van Boris Lensky, viool. Programma: 1. Praeludium en fuga, g kl. t., Buxtehude. Orgel. 2. Sonate, e kl. t., Veracini. a. Ritornello-Largo. b. Allegro con fuoco. c. Menuet-Gavotte. d. Gigue-Presto. Viool en orgel. 3. a. Canzonetta, op. 156, No. 4, b. Duett, op. 156, No. 6, Rheimberger. Orgel. 4. a. Prelude „Le Déluge”, Saint-Saëns. b. Aria op de G-snaar, Bach-Wilhelmj. c. Andantino, Martini-Kreisler. Viool en orgel. 5. Toccata, Andriessen. Orgel.

11.30—12.00 Voorlezen: „Over-Betuwsche Novellen” van Cremer.

12.00 Tijdsein A.V.R.O.-Klok.
12.01—2.00 Kovacs Lajos en zijn Orkest. (Refrein-zang: Bob Scholte). Afgewisseld door draaiorgelmuziek.

2.00—2.30 Rustpoos voor de N. S. F. voor het verzorgen van den zender.

2.30—3.00 Gramofoonmuziek.
3.00—3.30 Mevr. Ida de Leeuw-van Rees: Modepraatje.

3.30—4.00 Gramofoonmuziek.
4.00—5.00 Ziekenuur door Antoinette van Dijk.

5.00—6.00 Het Omroep-Orkest o.l.v. Willem Knikker. Programma: 1. Overture „Le Cheval de bronze”, Auber. 2. Fantasie „Tiefland”, d'Albert. 3. Sous le ciel de Florence, Ackermans. 4. Backfischerin, Wals, Ziehrer. Gramofoonmuziek. 5. Potpourri van Rijnlieders, Hannemann. 6. Ein Wiener Walzer, Benatzky. 7. Napoli. Tarantelle, Mezzacapo.

6.00—6.30 H. Hollander: Sportpraatje.

6.30—7.30 Omroep-Orkest: 8. Overture „Isabella”, von Suppé. 9. Mélodie plaintive, Ketelbey. 10. Potpourri „Die Zirkusprinzessin”, Kalman. Gramofoonmuziek. 11. Wo die Citroenen blüh'n. Wals, Joh. Strauss. 12. Wir dreh'n ihm eine Nase, uit de operette „Jung Heidelberg”, Millöcker. 13. Colonel Bogey. Marsch, Alford.

7.30—8.00 Klassieke Voordracht Dr. P. H. Ritter Jr.: Uit het werk van Horatius.

8.00 Tijdsein A.V.R.O.-Klok.
8.01—8.15 Gramofoonmuziek. Praatje door Mevr. I. de Leeuw-van Rees.

8.15—10.30 Aansluiting van het Concertgebouw te Amsterdam. Het Concertgebouw-Orkest o. l. v. Nico Treep. Soliste: Cecilia Hansen, viool.

10.30—10.45 Nieuwsberichten van Vaz Dias.
10.45—12.00 Gramofoonmuziek.
12.00 Sluiting.

Vrijdag 18 September.

6.45—7.00 en 7.30—7.45 V.A.R.A. Gymnastiekles o.l.v. G. Kleerekoper.
8.00 Gramofoonpl.
10.00 V.P.R.O. Morgenwijding.
10.15 Voordracht door E. Erfman.
10.30 Voor de zieken.
11.30—12.00 Gramofoonplaten.
12.00 Tijdsein A.V.R.O.-Klok.

12.01—2.00 Het Omroep-Orkest o.l.v. Nico Treep. Programma: 1. Overture „Pique Dame”, Suppé. 2. Slavische Rhapsodie, Friedemann. 3. a. Herzen und Blumen, Czibulka. b. Lolita, Spaansche serenade, Buzzi Peccia. 4. Fantasie „La Juive”, Halévy. Gramofoonmuziek. 5. Voorwaarts Marsch, Potpourri, Ciere. 6. Luxemburg-Wals, Léhar. 7. Parade im Märchenwald, Noack. 8. Potpourri „Wie einst im

Mai”, Koll. Gramofoonmuziek. 9. Gold und Silber, Wals, Léhar. 10. A.V.R.O.-Marsch, Treep. 2.00—2.30 Uitzending voor scholen. Dr. J. J. Tesch: „Reuzen-inktvischen en andere zee-monsters”.

2.30—3.15 Gramofoonmuziek.
3.15—4.00 Aansluiting van het Carlton-Hotel, Amsterdam.

4.00 V.A.R.A. Pianostukjes door Joh. Jong.
4.30 Voor de Kinderen.
5.15 Concert V.A.R.A.-orkest o.l.v. H. de Groot.

6.00 Voordracht door M. Beversluis.
6.20 Vervolg concert.
6.45 Actueel Allerlei door het N.V.V.
7.00 Vervolg Concert.

7.30—8.00 Orgelspel door Joh. Jong op een orgel van de Standaard's Fabriek te Schiedam.
8.00 V.P.R.O. Ds. W. Mackenzie „Activiteit en Passiviteit in het geloofsleven (II)”.

8.30 Concert. G. Stotijn-Molenaar, zang. Hans Schouwman, piano.
9.00 Dr. H. Wolf: „Humanistische religie. II. Herder”.

9.30 Vervolg concert. J. Stotijn en H. Schouwman vierhandig piano.

10.00 Vrijz. Godsd. Persbureau.
10.05 Vaz Dias.
10.15 Ds. N. Blokker: Onze postpropaganda.
10.45 Gramofoonplaten.

11.00—12.00 Gramofoonplatenconcert van de V.A.R.A.

Zaterdag 19 September.

6.45—7.00 en 7.30—7.45 V.A.R.A. Gymnastiekles o.l.v. G. Kleerekoper.
8.00 Gramofoonpl.

10.00 V.P.R.O. Morgenwijding.
10.15 Uitz. voor Arb. in de Continubedrijven. V.A.R.A.-Orkest o.l.v. H. de Groot. Groot Volkstoneel en H. J. v. Braambeek, toespraak.

12.00 Concert V.A.R.A.-septet en Gramofoonplaten.
1.45 Pauze.

2.00 Operette-programma: Friedl. Dotza. Elly Krasser. Alb. May. H. Weissbach, allen zang en Ziegler, piano. Leden van het Fritz Hirsch Ensemble.

4.00 L. N. Palar: „Iets over de Indonesische nationalistische beweging”.

4.25 Concert V.A.R.A.-Mandoline-Ensemble o.l.v. Joh. B. Kok.

4.40 Instit. voor Arb. Ontwikkeling.
4.55 Concert. (vervolg).

5.05 Otto v. Tussenbroek: Reizen en trekken.
5.35 Vervolg concert.

5.50 S.D.A.P. kwartiertje.
6.05 Oom Keesje vertelt voor de kinderen.

7.15 Viola d'amore recital door C. Kint. Vleügel: Joh. Jong.

7.45 V.A.R.A.-Varia.
7.50 Bestuursmededeelingen door A. de Vries.

8.00 De Wijze uit het Oosten.
8.30 Concert V.A.R.A.-orkest o. l. v. H. de Groot. Julius Hagenaar, xylofoon, klokkenspel, celesta en marimba.

9.00 Teun de Klepperman.
9.15 J. de Wolf: „Iets over het leven en de organisatie van particuliere chauffeurs”.

9.30 Vervolg concert.
10.00 Vaz Dias.

10.15 Zang en Piano door Henry Oostra en Joh. Jong.

10.45 Vervolg concert.
11.30—12.00 Gramofoonplatenconcert.

HUIZEN, 298 M.

(1004 k. P.)

Zondag 13 September.

8.30 K.R.O. Morgenwijding door Pater L. Verwilt O.P.

9.30 N.C.R.V. Gewijde muziek.
 9.50 Kerkdienst vanuit de N. Westerkerk te Rotterdam. Na afloop tot 12.15 Gewijde muziek.
 12.15—2.00 K.R.O. Aansl. Jaarbeurs-Restaurant Utrecht: Concert K.R.O.-Sextet o.l.v. P. Lustenhouwer.
 2.00 Dr. R. Post: „Rome een internationaal middelpunt van studie”.
 2.30 Literair halfuurtje door J. Nieuwenhuis.
 3.00—4.00 Aansluiting Kurhaus Scheveningen: Afscheidsconcert o.l.v. Ignaz Neumark. Elsa Monet, piano.
 4.30—5.00 Ziekenuur.
 5.00 N.C.R.V. Zang door koor o.l.v. S. P. Visser.
 5.50 K.R.O. Kerkdienst vanuit de Augustijnenkerk te Dordrecht. Hierna tot 7.45 Gewijde muziek.
 7.45 Prof. Dr. P. Kreling O.P.: „Mode in het denken”.
 8.10 Voetbaluitslagen.
 8.15 Concert K.R.O.-orkest o.l.v. J. Gerritsen. ca. 9.00 Vaz Dias.
 10.40—11.00 Epiloog door klein Koor o.l.v. J. H. Picckers.

Maandag 14 September.

8.00 N.C.R.V. Schriftlezing.
 8.15—9.45 Gramofoonplaten.
 10.30 Ziekendienst.
 11.00—12.30 Gramofoonplaten.
 12.00—12.15 Politieber.
 12.30 Orgelconcert Jan Zwart.
 1.45 Gramofoonpl.
 2.00 Voor scholen. Lezing door D. A. C. Alkemade.
 2.35 Gramofoonpl.
 3.15—3.45 Knipcursus.
 4.00—5.00 Ziekenuur.
 5.00 Concert. Mej. C. Rietveld, viool. Mevr. A. de Vink-Verschoor, sopraan. C. Veelo, piano.
 6.30 Verteluurkje voor jongeren.
 7.00 G. v. Ravenzwaay: „De reformatieperiode en het muziekleven in dien tijd”.
 7.30 Politieber.
 7.45 Gramofoonpl.
 8.00 Concert. Muziekver. „Diemer Harmonie” o.l.v. P. Swager. Chr. Dameskoor „Juliana” o.l.v. W. Knopers. Piano: J. Vogel en Orgel: W. Knopers.
 9.00—9.30 Ds. P. J. Molenaar: „Wat eischt de nood dezer tijden”. Na afloop concert: Vaz Dias en tot 11.30 Gramofoonpl.

Dinsdag 15 September.

8.00—9.15 en 10.00—11.30 K.R.O. Gramofoonplaten.
 11.30 Godsd. Halfuurtje door Pater Lector J. Dito O.P.
 12.00 Politieber.
 12.15—2.00 Aansluiting Jaarbeurs-Restaurant Utrecht: Concert K.R.O.-Sextet o.l.v. P. Lustenhouwer.
 2.00 Vrouwenuurtje.
 3.00—3.30 Gramofoonpl.
 4.00—5.00 Zang door Dameskoor o.l.v. O. de Vaal.
 5.00—6.30 Concert K.R.O. Kunstensemble o.l.v. P. Lustenhouwer.
 6.30 Gramofoonpl.
 7.00 Dr. J. F. M. Sterck: „Hugo de Groot”.
 7.30 Politieber.
 7.45 Verbondskwartiertje.
 8.00—11.00 Concert K.R.O.-orkest o.l.v. J. Gerritsen. Fr. Boshart, piano.
 ca. 9.15 Vaz Dias.
 11.00—12.00 Gramofoonpl.

Woensdag 16 September.

8.00 N.C.R.V. Schriftlezing.
 8.15—9.45 Gramofoonpl.
 10.00 Zang N.C.R.V. Dameskoor.
 10.30 Ziekendienst.
 11.00 Harmoniumspel door M. F. Jurjaanz. Mej. A. Geest, sopraan.
 12.00 Politieber.

12.15 Gramofoonpl.
 12.30—1.30 Concert. Chr. Kinderkoor „Hosanna” o.l.v. H. G. v. d. Berg. Vleugel: B. Verboom.
 1.30 Gramofoonpl.
 2.30 Lezen van Chr. Lectuur door Mej. Wentink.
 3.00 Concert. F. Meijerse, zang. Mevr. H. Helderman-Smit, piano.
 4.30—4.45 Gramofoonpl.
 5.00 Kinderuur.
 6.00 P. Tillema: „Grasland in herfst en winter”.
 7.00 Onderwijsfonds Binnenvaart.
 7.30 Politieber.
 7.45 Prof. Dr. A. v. Veldhuizen: Openingsrede. Persberichten van het Nederl. Chr. Persbureau.
 8.00 Orkestprogramma o.l.v. F. Schuurman. M.m.v. To v. d. Sluys, sopraan.
 9.00—10.00 Carillonbespeeling door J. Vincent.
 10.00 Vervolg orkestconcert. Na afloop Vaz Dias en tot 11.30 Gramofoonpl.

Donderdag 17 September.

8.00—9.15 K.R.O. Gramofoonpl.
 10.00—10.15 N.C.R.V. Gramofoonpl.
 10.15—10.45 Ziekendienst.
 10.45—11.30 K.R.O. Gramofoonplaten.
 11.30 Godsd. Halfuurtje door Pater Lector J. Dito O.P.
 12.00 Politieber.
 12.15 Concert K.R.O. Trio o.l.v. P. Lustenhouwer.
 1.45 Gramofoonpl.
 2.00 N.C.R.V. Handwerkskursus.
 3.00 Vrouwenhalfuurtje.
 4.00 Ziekenuurtje.
 5.00 Handenarbeidcursus voor de jeugd.
 5.45 Dick Vos, viool. Mieke Scager, viola d'amore en altviool. Anny Moret, cello.
 6.45 Gramofoonplaten.
 7.00 Vragenhalfuurtje.
 7.30 Politieber.
 7.45 2de Uitz. Persberichten van het Ned. Chr. Persbureau.
 8.00 Concert. Charlois' Chr. Mannenkoor o.l.v. J. P. A. Kriek.
 8.40—9.10 Mr. C. Zevenbergen: „De Staatstheorie van het Fascisme”.
 10.05 Vaz Dias.
 10.15—11.30 Gramofoonplatenconcert.

Vrijdag 18 September.

8.00 N.C.R.V. Schriftlezing.
 8.15—9.45 Gramofoonpl.
 10.30 Ziekendienst.
 11.00 Gramofoonpl.
 12.00 Politieber.
 12.15 Gramofoonpl.
 12.30 Concert H. Hermann, viool. H. v. d. Horst Jr., cello. Mevr. R. A. v. d. Horst-Bleekrode, piano. A. P. Smeehuyzen, harmonium.
 2.00 Gramofoonpl.
 3.00 Concert Hollandsch Harpkwartet.
 4.30—4.45 Gramofoonpl.
 5.00 H. J. Steenvoort: De beplakking v. h. kluwenbakje.
 5.30 Orgelconcert P. v. d. Kerkhoff.
 6.30 Radio-dokter.
 7.00 A. J. Herwig: „Mooie nieuwe dahlia's”.
 7.30 Politieber.
 7.45 Gramofoonpl.
 8.00 Orkestprogramma o.l.v. F. Schuurman. Spreker Mr. Dr. H. H. A. van Gybland Oosterhoff: „Nederland en Suriname”. Na afloop: Vaz Dias en tot 11.30 Gramofoonplaten.

Zaterdag 19 September.

8.00—9.15 K.R.O. Gramofoonpl.
 9.30—11.30 Uitz. voor Arb. i. d. Continuëdrijven. R. E. T. Koor o.l.v. W. F. Kools.
 11.30—12.00 Godsd. Halfuurtje door Pater Lector J. Dito O.P.
 12.00 Politieber.
 12.15—1.45 K.R.O.-Sextet o.l.v. P. Lustenhouwer.

1.45 Postduivenberichten.
 1.50—3.00 Gramofoonpl.
 3.00—4.30 Kinderuur.
 5.00—6.00 Concert K.R.O. Kunstensemble o.l.v. P. Lustenhouwer.
 6.00 Sportoverzicht S. P. J. Borsten.
 6.15 Journ. Weekoverzicht door P. de Waart.
 6.35 Vervolg concert.
 7.00 Dr. P. J. A. M. Kouwenhoven: „Maansverduisteringen”.
 7.30 Politieber.
 7.45 Gramofoonpl.
 8.00—11.00 Populair concert K.R.O. Salonorkest o.l.v. M. van 't Woud.
 11.00—12.00 Gramofoonpl.

DAVENTRY 1554 M.

(193 k. P.)

Zondag 13 September.

3.20 Kerk-cantate No. 100. Bach. Wass Gott thut dasz ist Wohlgethan. Zangers: Isobel Baillie, sopraan. Betty Bannerman, alt. Tom Purvis, tenor. Roy Henedrson, bas. Omroepkoor. Snelers: Edward Walker, fluit. John Field, hobo d'Amore. Herbert Dawson, orgel. B. B. C. Bach Orkest o.l.v. Stanford Robinson.
 4.35 Het Het Militaire Omroep Orkest o.l.v. B. Walton O'Donnell. Gertrude Peppercorn, piano. Orkest: Ouvert. Fra Diavolo. Auber. Drie dansen uit The Bavarian Highlands. Elgar. Gertr. Peppercorn: Prelude en Fuga in G Min., Bach. Capriccio in G Min., Op. 116. Brahms. Orkest: Peer Gynt Suite No. 2. Grieg. Gertr. Peppercorn: Recit. du Pêcheur. Pantomime. de Falla. Mouvement. Debussv. Orkest: Balletmuziek uit Prins Igor. Borodin.
 5.50 Recital door Margot Hinnenberg-Lefebvre. sopraan. Idolo mio. Scarlatti. arr. Cairati. Blute nur (Matthäus-nassion). Bach. Auf starken Fittichen (Schöpfung). Havdn. Liebst du um Schönheit. Ich atmet' einen linden Duft. Rheinlegendchen. Mahler.
 6.20—6.35 English Eloquence XII. (Tweede Serie). Door E. A. Harding en H. M. Allen.
 8.15 St. Martin-in-the-Fields. De klokken.
 8.20 De dienst. Hymne. O. God. our Help (St. Martin's Hymne boek). Psalm No. 121. Lezen. Magnificat. Gebeden. Hymne, O Beautiful my Country (St. Martin's Hymneboek). Toespraak door the Rev. Pat McCormick. Hymne. Saviour, again to Thy dear Name we raise (St. Martin's Hymneboek). Zegen.
 9.25 Orkestraal Concert. Oratorio. Gertrude Johnson, sopraan. Omroepkoor. B. B. C. licht orkest o. l. v. Joseph Lewis. Orkest: Ouvert. Samson. Handel. Gertr. Johnson, koor en orkest: The Song of Miriam. Schubert. Orkest: Allegretto u. d. Symf. Cantate, Hymn of Praise. Mendelssohn. Gertr. Johnson en orkest: Aria. Oh had I Jubal's Lyre (Ioshua), Handel. Koor en orkest: A Song of Destiny, Brahms. Orkest: Meditation, Elgar. Koor en orkest: Light of the World, Elgar.
 10.50 Epiloog.
 11.00—11.20 The Silent Fellowship.

Maandag 14 September.

6.50 De grondslagen der muziek. Schumann's liederen, gezongen door Evelyn Arden en George Parker.
 7.50 Pianorecital door Jan Smeterlin. Sonata, Op. 79, Beethoven. Mazurka, Op. 36, Studie, Op. 25 No. 3. Studie Op. 10 Nr. 1; Chopin.
 8.20 „To See Ourselves”. Comedie door E. M. Delafield.
 10.40 „Die verkaufte Braut”, Smetana. IIIe akte. Een dorpsstraat. Uitzending uit The Royal Opera House, Covent Garden. Leiding: John Barbirolli.
 11.25—12.20 Dansmuziek door Maurice Winick en zijn band uit Piccadilly Hotel.

Dinsdag 15 September.

6.50 De grondslagen der muziek. Schumann's liederen gezongen door Evelyn Arden en George Parker.

8.20 Promenadeconcert uit Queen's Hall. B.B.C. Symf. Orkest o.l.v. Sir Henry Wood. Margot Hinnenberg-Lefèbre, sopraan. Roy Henderson, bariton. Cyril Scott, piano. Orkest: Ouvert. Een midzomernachtsdroom, Mendelssohn. Prelude, L'après-midi d'un Faune, Debussy. Margot Hinnenberg-Lefèbre en orkest: Lieder met orkest (1907), Alban Berg. C. Scott en orkest: Concerto voor piano en orkest, Cyril Scott. Roy Henderson en orkest: Recit. en Aria, Hérodiade, Massenet. Orkest: Symf. No. VIII in B Min. Onvoltooide, Schubert.

10.20 Sir Oliver Lodge: „A Hundred Years of Science”.

10.35—12.20 Dansmuziek door Henry Hall's Gleneagles Hotel Band uit Gleneagles Hotel.

Woensdag 16 September.

6.50 De grondslagen der muziek. Schumann's liederen gezongen door Evelyn Arden en George Parker.

8.20 „The Cousin from Nowhere”. Muzikale comedie bewerkt voor den omroep door Fred Thompson naar het boek van Herman Haller en Rideamus. Het B.B.C. Theater Orkest o.l.v. Leslie Woodgate.

10.35 Concert door het B.B.C. licht orkest o.l.v. B. Walton O'Donnell. Ouvert. The Naiades, Sterndale Bennett. Contrasts, Elgar. Benedictus, Mackenzie. Vier karakter walsen, Coleridge Taylor: Valse Bohémienne; Valse Rustique. Valse de la Reine; Valse Mauresque. Coronation March. Henry VIII, Edward German.

11.20—12.20 Dansmuziek door Roy Fox en zijn Band uit Monseigneur.

Donderdag 17 September.

6.50 De grondslagen der muziek. Schumann's liederen gezongen door Evelyn Arden en George Parker.

8.20 Promenadeconcert uit Queen's Hall. „Delius”. B.B.C. Symf. Orkest o.l.v. Sir Henry Wood. Dora Labbette, sopraan. Orrea Pernel, viool. Katharine Goodson, piano. Orkest: Dans-Rhapsodie No. 1. Dora Labbette en orkest: Whither? Twilight Fancies. Sweet Venevil. Orrea Pernel en orkest: Viool concert. Orkest: A Song of Summer. Katharine Goodson en orkest: Piano concert. Orkest: Een Engelsche Rhapsodie. Brigg Fair.

10.40 Concert door het Gershon Parkington Quintet: Selectie. Chu Chin Chow, Norton. Slumber Song. Guitarre. Moszkowski. Romance, Debussy. Impromptu Schubert, Selectie van Guy D'Hardelot's Lieder.

11.20—12.20 Jack Payne en het B.B.C. dans-orkest.

12.20—12.25 Televisieproeven.

Vrijdag 18 September.

6.50 De grondslagen der muziek. Schumann's liederen gezongen door Evelyn Arden en George Parker.

7.10 Mr. Ernest Newman de B.B.C. Muziek-criticus.

8.45 Vaudeville. 1. Tom Clare. 2. José Collins. 3. „The old and the young”. 4. Maurice Dubas. 5. Nelsie Nevard. 6. Orkest o.l.v. Leslie Woodgate. 7. Max Miller.

10.35 Orkestraal concert door het B.B.C. licht orkest o.l.v. Adrian Boult. Suite No. 2, Les Contes d'Hébé, Rameau. Entr'acte in Bes (Rosamunde), Schubert. Twee Menuetten u. d. Serege in D, Brahms. Romantische Ouvert. Bax. Samarskaja, Glinka.

11.20—12.20 Dansmuziek door Jack Harris' Band uit Grosvenor House.

Zaterdag 19 September.

6.50 De grondslagen der muziek. Schumann's liederen gezongen door Evelyn Arden en George Parker.

7.50 Concert door de Omroep zangers o.l.v. Stanford Robinson. Evening, Dyson. I love the jocund Dance, Edgar Bainton. There sits a Bird on younder Tree, Thomas Hill. The Blue Bird, Stanford. As Torrents in Summer, Elgar. O Lily Lady of Loveliness, Besly. Soul's Joy, now I am gone, Ethel Smyth. Wiegenliedje, Ireland. The Seaman's Compass, Thomas Wood.

8.20 Promenade concert door het B.B.C. Symf. orkest o.l.v. Sir Henry Wood. Maggie Teyte, sopraan. Arthur Fear, bariton. Marie Hall, viool. Orkest: Ouvert. De vliegende Hollander, Wagner. A. Fear en orkest: Freebooter Songs, William Wallace: Cradle Song; The Rebel. Marie Hall en orkest: Introductie en Rondo Capriccioso voor viool en orkest. Saint Saëns. Orkest: Luna Park, Berners. Siegfried Idyll, Wagner. Maggie Teyte en orkest: Recit. en aria, Air de Lia (L'Enfant Prodigue), Debussy. Orkest: Variaties over Suite No. 3 in G, Tchaikowsky.

10.20 Senatore Marchese G. Marconi: „The Beginners of Wireless”.

10.50—12.20 Dansmuziek door Melville Gideon en de Dorchester Dance Band uit Dorchester Hotel.

LONDEN, 356,3 M. (842 k.P.)**Zondag 13 September.**

3.20 Het Gershon Parkington Kwintet en Owen Bryngwyn, bariton.

4.35—5.50 Kamermuziek. G. Parker, bariton. D. Kenndy, viool en M. Schwalb, piano.

8.15 Daventry Nationaal Programma.

9.25 Het B.B.C. Theater-orkest o.l.v. L. Woodgate. M.m.v. G. Hall, sopraan en C. Sharpe, cello.

10.50 Epiloog.

Maandag 14 September.

6.50 Dansmuziek door Jack Payne en zijn orkest.

7.20 Het B.B.C. Theater-orkest o.l.v. J. Lewis. Bertram Davis, tenor.

8.20 Promenadeconcert. Wagner-Programma. Het B.B.C. Symphonie-orkest o.l.v. Sir Henry Wood. M.m.v. Muriel Brunskill, alt en Keith Falkner, bas-bariton.

10.20 Dansmuziek Jack Payne en zijn orkest.

10.50—12.20 Dansmuziek. Maurice Winnick en zijn orkest.

Dinsdag 15 September.

6.55 Het „Wireless Military” Orkest o.l.v. B. Walton O'Donnell. M.m.v. „The Singing Circle”.

8.05 Vaudeville. Het voraalkwartet „Russe Moussorgskv”. Bekende Russische Lieder. Mr. Gillie Potter. Praatie over de tegenwoordige slechte tijden. Wat voor invloed het op hem, ons en anderen heeft. Hierna „The Captain” van C. G. Stevens. Orkest o.l.v. Leslie Woodgate. Het Vocaalkwartet „Russe Moussorgskv”, tweede groep. Mamie Soutter en Blake Adams. In „Een Omnibus romance”. „The Legend of Silence”. Een verhaal uit het Oosten. Tekst van G. Hay-Dillon en Muziek van W. Hyden.

9.40 „To see ourselves”, een comedie van E. M. Delafield. Regie: P. Creswell.

11.20 Dansmuziek door Henry Hall's Gleneagles Hotel Band.

12.20—12.50 Beelduitzending.

Woensdag 16 September.

6.50 Gramofoonplaten.

7.20 Het Leslie Bridgewater Kwintet. Isabella Vass, sopraan.

8.20 Promenadeconcert. Bach-programma. Het B.B.C. Symphonie-orkest o.l.v. Sir Henry Wood. Dorothy Silk, sopraan. S. Robertson, bas-bariton. Ch. Woodhouse, viool. R. Murchie, fluit. F. Almgill, fluit. H. Cohen, piano.

10.20 Dansmuziek Jack Payne en het B.B.C. Dansorkest.

10.50—12.20 Dansmuziek door Roy Fox en zijn Band.

Donderdag 17 September.

6.55 Blaasconcert. Het Irwell Springs Orkest o.l.v. C. Jones.

7.50 „Der Vetter aus Dingsda”, muzikale comedie van Edward Künneke. Regie: Cordon McConnell.

9.40 Het B.B.C. Licht orkest o.l.v. S. Robinson. Het Omroepkoor.

10.50—12.20 Dansmuziek door Jack Payne en zijn orkest.

Vrijdag 18 September.

6.50 Het B.B.C. Theater-orkest o.l.v. L. Woodgate, Strella, sopraan. Edward Nichol, tenor.

8.20 Promenadeconcert. Beethoven-programma. Het B. B. C. Theater-orkest o. l. v. Sir Henry Wood. Olga Haley (mezzo-sopraan), A. Cranmer (bas-bariton), Donald Francis Tovey (piano).

10.20 Dansmuziek door Jack Payne en het B. B. C. Dansorkest.

10.50 Dansmuziek door Jack Harris en zijn Band.

12.20—12.50 Beelduitzendingsproeven.

Zaterdag 19 September.

6.50 Het B. B. C. Licht orkest o. l. v. J. Lewis. D. Clark (alt).

8.05 Fluitrecital door E. Penville.

8.25 „Road to the West”, dramatische monoloog. Geschreven en te spreken door Filson Young.

9.40 Vaudeville.

10.50—12.20 Dansmuziek door Melville Gideon en zijn orkest.

BRUSSEL, 338,2 M. (887 k.P.)**Zondag 13 September.**

5.20 Rimsky-Korsakoff concert door het Omroeporkest.

6.35 Gramofoonplaten.

7.35 Z. E. P. Van Outryve: „De verheffing van het Kruis”.

8.20 Vrolijke Gentsche Studentenavond.

9.20 Concert Omroeporkest m.m.v. den heer Heirstraete.

Maandag 14 September.

5.20 Concert Tearoom-orkest.

6.35 Tooneelrubriek door A. Caspere.

6.50 Gramofoonplaten.

8.20 Concert Omroeporkest.

9.20 Vervolg concert.

9.50 Piano-recital door den heer Douillez.

10.05 Vervolg concert.

Dinsdag 15 September.

5.20 Sarov-matinee m.m.v. Tearoom-orkest.

6.50 Gramofoonplaten.

8.20 Sarov-concert door Omroeporkest en den heer Rubeau, tenor.

Woensdag 16 September.

5.20 Gramofoonplaten.

6.50 Gramofoonplaten.

7.35 J. Horem: De Vlaamsche Gramofoon-
vereeniging.8.20 Militair concert door de kapel van het
3de Linieregiment.

9.20 Vervolg concert.

9.40 Gramofoonplaten.

10.00 Vervolg concert.

Donderdag 17 September.

5.20 KVRO-Matinee. Omroeporkest.

6.50 Gramofoonplaten.

8.20 Optreden van de „Zingende meisjes van
Hal" o.l.v. den heer Ghesquiere.9.20 Eerste acte van Lohengrin van R. Wag-
ner (Gramofoonplaten).

10:15 Avondgebed.

Vrijdag 18 September.

5.20 Concert Tearoom-orkest.

6.50 Gramofoonplaten.

8.20 Eerste opvoering in België van de ope-
rette „Senorita Pif Paf" in drie bedrijven, mu-
ziek van Max Gabriel. Regie: A. Dorchain.
Orkest en koren o.l.v. J. Coppens. Arrang. der
Balletten: Mevr. Engel. In de eerste pauze: J.
Platteau declameert uit het werk van A. Verwey
Edm. Van Offel en Noto Soeroto.**Zaterdag 19 September.**

5.20 Concert Omroeporkest.

6.50 Gramofoonplaten.

8.20 Concert Omroeporkest.

9.20 Vroolijke Avond. M.m.v. den heer en
mevrouw 't Sas. Mej. A. Marie Boezaadt.
Vleugel: Mej. D. 't Sas.**ZEESEN, 1635 M. (183,5 k. P.)****Zondag 13 September.**

7.20 Uitz. uit Hamburg.

9.15 Morgenwijding. Klokken spel van de
Garnizoenskerk te Potsdam. Morgenlied. Orgel-
spel (P. Kickstat) „Halleluja, schöner Morgen",
Str. 1 en 2. Morgengroet. „Morgenglanz der
Ewigkeit", str. 1 en 2, J. R. Ahle. Das „ER" in
der Bibel. Geestelijk lied: „Schönster Herr
Jesu". Lezen. Kerk-sonate N-moll, 1ste Satz,
A. Corelli. Geestelijk concert: „Jauchzet Gott,
alle Lande", J. J. Weiland. Lezing. Koraal-voor-
spel: „Es is das Heil uns kommen her", J. S.
Bach. Koraal: „Es is das Heil uns kommen her",
melodie u. d. 16e eeuw. Toespraak door Stu-
diendirektor P. Wolfgang Staemmler. Koraal:
„Mir nach, spricht Christus unser Held", str. 1
en 2, J. G. Schein. Kerk-sonate H-moll, 2e
Satz, A. Corelli. Koraal: „Lass mich dein sein
und bleiben", melodie u. d. 17e eeuw. Mede-
werkenden: Berliner Praetorius Kreis o.l.v. A.
Strube. Heinz Marten, tenor. Hilde Poddick,
orgel. E. Wilhelmy, spraker. Daarna: Klokgelui
van den Dom te Berlijn.

11.50 Uitz. uit Leipzig.

12.50 Uit Königsberg: Concert door het
Opera-orkest van Königsberg o.l.v. Erich
Seidler. 1. Mozartiana, Suite, Tschairowski. 2.
In der Natur, Dvorak. 3. Sinfonischer Walzer,
Beck (eerste uitvoering). 4. Voorspel tot de
Op. „Tiefeland", d'Albert. 5. Karneval in Paris,
Svendsen. 6. Komarinskaja, Glinka. 7. Ouvert.
tot „Die schöne Helena", Offenbach.2.50 Vanuit de Gesangs-zaal der Otto-Schule
te Stettin: Koorconcert. Stimmen der Völker
(volksliederen). 1. Deutschland: a. Rosmarin,
Humperdinck. b. In stiller Nacht, Brahms. c.
Abend auf der Heide, vrouwenkoor, Uthmann.
d. Waldesfrieden, vrouwenkoor, Neuert. e.
Suse, liebe Suse. f. Böhlmännchen, g. Bukkikenvon Halberstadt, bew. door Grell. 2. Amerika:
O Heimat, süsse Heimat, bew. door Tiessen. 3.
Rusland: An dem Strom der Mutter Wolga,
bew. door Malden. 4. Polen: Warschawjanka,
bew. door Scherchen. 5. Bohemen: Ach, hab'
nichts auf dieser Welt, bew. door Malden. 6.
Litauen: Liebeslied, bew. door Guttmann. 7.
Hongarije: Mein Ungerland, bew. door Malden.
Zigeunerlied, Neuber. Konzertverein Volkschor
Stettin E. V. Koorleider: Carl Füssel.4.00 Uit het Kroll-Etablissement: Concert
door het Muziekkorps der Kommandantur Ber-
lijn o.l.v. F. Ahlers. Medewerking van het Dans-
orkest Willy Groh.5.10 Van de Actueele Afdeling. Daarna:
Concert uit het Kroll-Etablissement.

6.10 Uitz. uit Hamburg.

7.40 G. F. Wehle: Jachtmuziek.

8.20 Uitz. uit München.

9.30 „Londen-Berlijn", Radio-potpourri. Lei-
ding: Bronsgeest. Dirigent: Künneke. M.m.v.
Solisten en het Berlijnsche Omroeporkest, als-
mede Blasorkest en Jazzband.10.30—12.50 Dansmuziek door het Fred.
Bird-Dansorkest.**Maandag 14 September.**5.50 Dr. M. L. Hiller: „Modernes Liedschaffen".
M.m.v. Dr. F. Welter e.a.

6.20 Lore Stein: „Hoe een film ontstaat".

8.05 Kwartiertje Radio-techniek.

8.20 Uitz. uit Langenberg.

9.30 „Oedipus" (2e deel): „Oedipus auf
Kolonos", naar Sophocles. Bewerkt door Heinz
Lipmann. Het Radio-Orkest van Berlijn o.l.v.
Bruno Seidler-Winkler.10.40—12.50 Dansmuziek door Herbert F.
Henyos en zijn orkest.**Dinsdag 15 September.**6.20 P. Westheim: „Gegenwartsfragen der
Kunst.6.50 Dr. R. Pechel: „Bleibende Werte der
deutschen Dichtung".7.50 W. Eggert: „Möglichkeiten und Grenzen
der wirtschaftlichen Selbsthilfe".8.20 Rijkszending: Wir wollen helfen. 1.
Ouvert. Iphigenie in Aulis. Gluck. 2. Toespraak
Dr. Wirth. 3. Beruhigung, koor. Leiding Al-
brecht. 4. Toespraken. 5. Finale uit de 5de
symphonie c-moll, Beethoven. Orkest o.l.v. B.
Seidler-Winkler.9.30 Ilde Deel: 1. Ouvert. „Der Freischutz",
Weber. 2. Voorspel op het theater. Ensemble
van werklooze tooneelartisten. 3. Fragm. „Ein
Sommernachstraum, Mendelssohn. 4. Rüp-
el-scenen uit „Sommernachstraum", Shakespeare.
5. Klompdansen uit „Zar und Zimmermann",
Lortzing. 6. Vroolijke voordrachten. 7. Künst-
lerleben, wals, Strausz. 8. Vroolijke voordrach-
ten. 9. Triumfmarsch uit „Aida", Verdi.**Woensdag 16 September.**5.50 Dr. B. Erhardt: „Beroemde Orgel-
meesters: Silbermann, Arp Schnittger en and.

7.50 Uitz. uit Leipzig.

8.50 Prof. Fr. Jöde: „Schöne Lieder am
Abend su singen".9.30 Symphonieconcert. Omroeporkest o.l.v.
W. Wolff. 1. Cortege en Sarabande uit „Doktor
Faust", Busoni. 2. Pianoconcert e-moll, op. 11
Chopin (Claudio Arrau solist). 3. Symphonie
nr. 5, Tschairowsky.11.05—12.50 Tziganermuziek uit Boedapest.
Kapel Bela Rcaz.**Donderdag 17 September.**

5.50 Dr. Wildhage: Deutsche volksgebruiken.

6.20 Dr. K. C. Thalheim: „Bevölkerungs-
probleme des Grenz- und Auslandsdeutschtums".6.50 Min. Raad Joachim: „Aus der Praxis des
Arbeitsrechts".

7.50 Prof. Dr. Eichinger en partner: „König

wir heute noch künstliche Düngemittel an-
wenden".

8.20 Uitz. uit Hamburg.

11.30—12.50 Dansmuziek der kapel Bobby
't Sas.**Vrijdag 18 September.**5.50 O. H. Gerhard: „Im Euphrat-Wüsten-
sturm mit Sven Hedin".6.20 Dr. Lautenbach: „Die Bedeutung der
Baseler Stillehaltungsverhandlung".7.50 Fr. Tarnow: „Organisation: Wirtschafts-
not und Arbeitszeitverkürzung".8.20 Uit New York: Konsul Kurt G. Sell:
„Waarover men in Amerika spreekt".

8.35 Uitz. uit Breslau.

9.35—10.50 Uitz. uit Breslau.

10.50 Kwartetconcert. 1. Strijkkwartet G-
Dur, op. 64 nr. 4. Haydn. 2. Strijkkwartet Es-
Dur, K. V. 428, Mozart. 3. Trio voor viool, viola
en cello G-Dur, op. 9, nr. 1, Beethoven. Het
Havemann-kwartet: Prof. G. Havemann, 1ste
viool. C. Steiner, 2de viool. H. Mahlike, viola en
A. Steiner, cello.**Zaterdag 19 September.**5.50 Kwartiertje voor de gezondheid. Dr.
Juliusburger: „Wesen und Ursachen nervöser
Erkrankungen".

6.50 Dr. L. F. Clauss: „De Bedouinen.

7.20 R. Brandt: „Stätten der Tragik (I).

7.50 Stil uurtje: Uit het Dagboek eener
Familie".8.20 Concert Omroeporkest o.l.v. B. Seidler-
Winkler. 1. Ouvert. La Dame blanche, Boiel-
dieu. 2. Balletmuziek „Faust", Gounod. 3. Bac-
chanale uit „Samson en Dahlila", St. Saëns. 4.
Ouvert. Pique Dame, Suppé. 5. Potp. „Der Zare-
witsch", Lehar. 6. Espana, Wals, Waldteufel.9.30 „Im Funk und auf der Bühne". M.m.v.
Omroeporkest o.l.v. B. Seidler-Winkler. Daarna
tot 12.50 's-nachts Dansmuziek. Gerhard Hoff-
mann en zijn orkest. Refrein: Johann
Maximilian.**KOPENHAGEN (Kalundborg)**

1153 M. (260 k.P.)

Zondag 13 September.

10.20 Kerkdienst.

12.20 Uurslag en klokken spel van het Raad-
huis.12.25—1.20 Concert door Otto Fessels Instru-
mentaal Ensemble.

2.20—2.50 Gramofoonplaten.

3.20—5.20 Concert vanuit den Dierentuin. In
de pauze om ca. 4.20 Voorlezing door Elga
Falle Fallesen.

5.20 Kerkdienst.

7.50 Voordracht.

8.20 Uurslag van het raadhuis. Hierna Con-
cert. Populaire composities van Fr. Schubert
door het Radio-orkest o.l.v. L. Gröndahl. M.m.v.
Per Knudsen (zang) en F. Jensen (piano).

9.20 Declamatie door Poul Juhl.

9.40—10.20 Scandinavisch koorconcert. Stu-
dentenzaitvereeniging o.l.v. Kai Oluf Buch.

10.30—11.10 Radio-orkest o.l.v. L. Gröndahl.

11.10—12.50 Dansmuziek. Teddy Petersen's
Band en Tango-orkest „Mondial Boys".

12.20 Uurslag en klokken spel v. h. raadhuis.

Maandag 14 September.

6.10 Voordracht.

7.50—8.20 Uit Genève: Uitzending van de
Vergadering van den Volkenbond, Rede door
Dr. P. Munch.8.20 Uurslag van het raadhuis. Daarna Strijk-
concert. Radio-orkest o.l.v. E. Reesen.9.05 De Deensche taal in woord en klank.
M.m.v. P. A. Rosenberg. 1. Voordracht door
Rosenberg. 2. Liederen.

9.55—10.10 Fluitsoli door Erik Thomsen.
Piano: Folmer Jensen.
10.25—11.25 Moderne muziek. Radio-orkest
o.l.v. E. Reesen. Pianist Ole Willumsen.

Dinsdag 15 September.

6.10 Voordracht.
7.50 Voordracht.
8.20 Uurslag van het raadhuis. Hierna
Strausz-Lanner-concert door het Radio-orkest,
o.l.v. E. Reesen.
9.20—10.20 „Rüdiger-Expeditionenes Skaebne”,
hoorspel in 10 afdeelingen van Ernst Hoffmann
en Walt. Bernh. Sachs.
10.35—11.05 Kamermuziek.
11.05—12.50 Dansmuziek. Kai Julian's Band.
12.20 Uurslag en klokkenspel v. h. raadhuis.

Woensdag 16 September.

6.10 Voordracht.
7.50 Voordracht.
8.20 Uurslag van het raadhuis. Hierna tot
8.35 „Familien Hansen”, blijspel van Jens
Locher.
8.35—8.50 Populaire Deensche Liederen door
I. Fraksen. Piano: Folmer Jensen. Liederen van
J. P. E. Hartmann uit Chr. Winther's „Hjortens
Flugt”.
8.50—9.10 Inleidende causerie over Ooster-
sche muziek door Kai Aage Bruun.
9.10—10.00 Deensche muziek door het Radio-
orkest o.l.v. L. Gröndahl.
10.00—10.20 Declamatie door Gudrun Lohse.
10.40—11.25 Klassieke Dans-suiten. Radio-
orkest o.l.v. L. Gröndahl.

Donderdag 17 September.

6.10 Voordracht.
7.50 Uit Genève: Uitzending van de rede door
Dr. L. Moltesen op de Vergadering van den
Volkenbond.
8.20 Uurslag van het raadhuis.
8.35 2de Proefuitzending vanuit de Theater-
zaal van het Nieuwe Radiogebouw. Radio-Sym-
phonie-orkest o.l.v. L. Gröndahl (1ste helft) en
E. Reesen (2de helft). Else Trepiele (zang) en
Holger Bruusgaard (zang), M. Hansen (viool).
11.20—12.50 Dansmuziek o.l.v. Jens Warny
uit Restaurant „Nimb”.
12.20 Uurslag en klokkenspel v. h. raadhuis.

Vrijdag 18 September.

6.10 Voordracht.
7.36 Academisch-sociale Voordracht door N.
Busch-Jensen.
8.30 Nieuwe Deensche Liederen door Poul
Knudsen. Piano: Folmer Jensen.
8.50—10.10 „De evige glaeder”, toneelspel
in 3 acten van Edith Rode. Bewerkt voor de
microfoon.
10.10 Vierhandige Pianomuziek. Folmer Jen-
sen en Ove Peters.
10.50—11.20 Mandolineconcert door het Ven-
etiaansch trio. H. Petersen (mandoline), Zaza
Wagner (mandola) en A. F. Petersen (luit).

Zaterdag 19 September.

7.50 Voordracht.
8.20 Uurslag van het raadhuis.
8.20 Uit den ouden tijd. Radio-orkest o.l.v.
L. Gröndahl. Marie Bundesen (zang), Viktor
Fischer (piano).
9.30 Cello-soli door Jens Sörensen en Folmer
Jensen (piano). 1. Chant du ménestrel, Glazou-
now. 2. Hongaarsche rhapsodie, Popper.
10.35 Saxofoon-soli door Henry Casse. Piano:
V. Fischer.
10.50—11.10 Liedjes met luitbegeleiding door
Alf Gildsig.
11.10—12.35 Dansmuziek uit Rest. „Wivex”,
o.l.v. O. Stalla.
12.20 Uurslag en klokkenspel v. h. raadhuis.

LANGENBERG, 473 M.

(635 k. P.)

Zondag 13 September.

7.20—8.20 Uitzending van Hamburg.
8.20—8.50 Ochtendconcert van Gramfoonpl.
9.20—9.25 Klokkelui van de St. Geroenkerk.
9.25—10.20 Katholieke Morgenwijding.
11.20—11.45 Ludwig Hardt „Von nordischem
Humor”.
11.50—12.35 Rijkszending: Bach-Cantate
„Was Gott tut, das ist wohlgetan” van J. S.
Bach. Het Stedelijk- en Gewandhaus-orkest en
het Thomanerkoor. Solisten: Anny Quistorp,
sopraan. Henriette Lehne, alt. Hermann Schey,
bas. Günther Ramin, orgel. Friedbert Sammler,
cembalo. Oskar Fischer. fluit. Rudi Kempe,
hobo d'amore. Leiding: Dr. D. Karl Straube.
1.30—2.50 Middagconcert o.l.v. Wolf.
3.45—4.05 Prof. Dr. Hermann Unger, voor-
dracht.
4.50—6.40 Vooravondconcert o.l.v. Eysoldt.
Intermezzo: 5.15—6.05 Voetbalwedstrijd Duitsch-
land—Oostenrijk”. Uitzending vanuit Weenen.
6.40—7.20 Eine stunde Kurzweil.
7.20—8.05 Oud-Vlaamsche Motetten-Kunst in
Akenere dialect door het Aachener Domkoor
o.l.v. Rehmann.
8.20 Volksconcert door het Orkest- en Koor
der Westd. Omroep o.l.v. Kühn. Käthe Eckerlin,
sopraan. Emmy Merkel, sopraan. Neumann,
tenor. Schömmmer, tenor en een Schrammel-
kapel.

Maandag 14 September.

5.20—6.20 Vooravondconcert o.l.v. Wolf. Uit
Duitsche Opera's.
6.40—7.00 Erik Reger „Reaktion”.
7.50—8.15 Moderne Verkeersvragen. Prof.
Dr. Most „Die neue gesetzliche Regelung des
Kraftwagenverkehrs”.
8.20 Avond met Josef Plaut. Het Omroep-
Orkest o.l.v. Eysoldt.
9.35 „Souper” spel in 1 bedrijf van Franz
Molnär. Regie: Ulmann. Daarna tot 11.50
Avondconcert o.l.v. Wolf.
11.50—12.20 Jazzmuziek.

Dinsdag 15 September.

5.20—6.20 Vooravondconcert door het Würt-
tembergische Toonkunstenaars-Orkest o.l.v.
Wilhelm Walter. Lotte Mönch-Krupkat, sopraan.
Artur Haagen, vleugel.
6.35—6.55 Dr. Alfons Paquet „Flug von
Frankfurt nach Nürnberg”.
7.50—8.15 Postrat Holzke „Neuerungen im
Fernsprechverkehr”.
8.20—8.50 Avondconcert door het klein Om-
roep-orkest o.l.v. Eysoldt.
8.50 Wir Wollen Helfen. Medewerkenden:
Orkest van werkeloze musici, werkeloze toon-
spelers en artisten, toespraak o.a. van Rijks-
minister Dr. Wirth. Daarna: Laatste berichten
en sportberichten.

Woensdag 16 September.

5.20—6.20 Vooravondconcert. Lissy Bruck-
wilder, sopraan. Ella Conrad, begeleiding. Eg-
bert Grape, piano. Het Werag-Blaasorkest.
6.20—6.40 Emil Zander „Durch das Kärtner
Land”.
7.00—7.20 Voor de Arbeiders. Gewerberat
Hellwig Aus der Praxis der Stillegungsverord-
nung.
7.50—8.15 Oberst a.D.K.L. von Oertzen „Der
Stand der Abrüstungsfrage”.
8.20 Avondconcert o.l.v. Wolf.
9.10 Aus U.S.A. Kleine rondgang door de
Vereen. Staten, met Hans Harbeck, Stephan
Leacock, Egon Erwin Kisch, Erwin Rosen, Mark

Twain, Paul Whiteman, de Singing Sophomores
e.a. tot 11.20 Avondmuziek o.l.v. Wolf.
11.20—12.20 Jazzmuziek.

Donderdag 17 September.

5.20—6.20 Vooravondconcert door het Frei-
burger Concert-orkest o.l.v. Richard Fried. Max
Dornbusch, tenor. Hans Georg Zetter, cello.
6.20—6.40 Dr. W. Hermanns „De Oecher
Ullespiegel”.
7.00—7.20 Techniek voor allen. Studienrat
Brüls „Das neue Empfangsgerät”.
7.50—8.15 Oberbürgermeister Finke „Notver-
ordning und Gemeinden”.
8.20 Volks-Symphonie concert door het We-
rag-Orkest o.l.v. Buschkötter. Tot 11.20 Avond-
muziek o.l.v. Eysoldt.

Vrijdag 18 September.

5.20—5.50 Vooravondconcert o.l.v. Eysoldt.
5.50—6.35 Feestuitzending ter gelegenheid
van het 100-jarig bestaan der Industrie- en
Handelskamer Duisburg.
6.40—7.00 Dr. Brünker „Die Wanderbühnen-
bewegung”.
7.50—8.15 Uit de Dierenwereld. Prof. Dr.
Bastian Schmid „Allerlei vom Tierstaat”.
8.50 „Gnadebrot” comédie in twee acten van
Iwan Turgenjew. Duitsch van August Scholz.
regie: Kandner. 2. „Die Kleinstädterin” comédie
in 1 acte van Iwan Turgenjew. Duitsch van
August Scholz. regie: Kandner. Daarna: tot
12.20 Dansmuziek in Café Grafenhof te Dord-
mund, door de Kapel Spindler.

Zaterdag 19 September.

5.20—6.20 Vooravondconcert door het Luit-
en Mandoline-orkest „Goldklang” o.l.v. Klemens
Buschmann. Anton Inkamp, bas. Fritz Rhode,
begeleiding.
6.35—6.55 Techniek en Wetenschap. Ober-
ingenieur Hans Schmitt „Patente, Gebrauchs-
muster und Warenzeichen im Handelsverkehr”.
7.35—7.45 Radio-hulpdienst.
7.50—8.15 Carl Wörner „Die freiwillige Fort-
setzung der Angestelltenversicherung”.
8.20 Vroolijke avond. Tot 11.50 Avondmuziek
o.l.v. Wolf.
11.50—1.20 Jazzmuziek.

RADIO-PARIJS, 1725 M.

(174 k. P.)

Zondag 13 September.

8.05 Gramfoonplaten.
12.20 Religieuze causerie.
12.50 Orgelconcert. a. Le Deluge, St. Saëns.
b. Marche solennelle, Gounod.
1.20 Dansmuziek op Gramfoonplaten.
1.50 Gramfoonplatenconcert.
2.20 Gramfoonplaten.
6.20 Gramfoonplaten.
8.20 Gramfoonplaten.
9.05 Gramfoonplaten.
9.50 Gramfoonplaten.

Maandag 14 September.

6.50 Gramfoonplaten.
8.20 Gramfoonplaten.
9.05 Radio-concert. 1. Strijkkwartet, Haydn
(Strijkkwartet Radio-Paris). 2. a. Pur dicesti,
Lotti. b. Aria uit „Semiramis”, Rossini. c. Hal-
lelujah, Mozart. Zang door Mej. S. Hedoin.
9.50 Vervolg concert. 3. Harpsoli: a. Ballade,
Zabel. b. Carillon, Chapuis. c. Le Cygne, Saint
Saëns-Hasselmans (Mej. A. Lautemann). 4. a.
Zang: a. Scheherazade, Ravel. b. Aimant la
rose, Le Rossignol, Rimsky-Korsakoff. c. Chan-
son d'amour, Vuillermoz. 5. Kwintet, C. Franck
(Kwartet. Radio-Paris).

Dinsdag 15 September.

6.50 Gramofoonplaten.
7.20 Kroniek van de Koloniale Tentoonstelling te Parijs door Fred Cornelissen.
8.20 Radioconcert. 1. 8ste Symphonie, Beethoven.
9.05 Vervolg concert. 2. Melodiën voor Zangstem en orkest, Mevr. G. Martinelli. 3. Pastorale d'été, Honegger.
9.50 Vervolg concert. 4. Zang door Mevr. G. Martinelli. 5. Faust-Symphonie, Liszt. Orkest Radio-Paris, o.l.v. E. Bigot.

Woensdag 16 September.

6.50 Gramofoonplaten.
7.20 Medische causerie door Dr. L. Bernard.
8.20 Opera „Tannhäuser” van R. Wagner. (Gramofoonplaten. Orkest en koor van de opera te Bayreuth o.l.v. K. Elmendorff).

Donderdag 17 September.

6.50 Gramofoonplaten.
7.20 Causerie door Paul Gault.
9.05 Radioconcert. 1. Suite uit de „Vier en twintig preludes” van Debussy.
9.50 Vervolg concert. 2. Gramofoonplaten. 3. Vioolsoli door R. Krettly. a. Aria d'Andrieu. b. Wals, Chopin. c. Rondo, Mozart-Kreisler. 4. Gramofoonplaten. 5. Sonate voor viool en piano, Delvincourt (Krettly en Kartum).

Vrijdag 18 September.

6.50 Gramofoonplaten.
8.20 Radio-tooneel „Jeunesse” van A. Picard.
9.50 Gramofoonplaten. Russisch concert.

Zaterdag 19 September.

6.50 Gramofoonplaten.
7.30 Causerie door J. le Bourgeois.
8.20 Gramofoonplaten.
9.05 Radioconcert. 1. Revue door den humorist Moriss. 2. Gramofoonplaten.
9.50 Gramofoonplatenconcert. I. Operetten. II. Dansmuziek.

OSLO 1071 M. (280 k.P.)**Zondag 13 September.**

8.50 Concert, koorzang en toespraak. Heruitz. van Konigsberg.
10.25 Zang door Hans Hofe.
10.55—12.20 Dansmuziek (Gramofoonpl.).

Maandag 14 September.

8.20 Tijdsein. Daarna: Kerkconcert. Zang en orgelspel.
9.20 Causerie.
10.25 Declamatie.

Dinsdag 15 September.

8.50 Concert door het Radio-Orkest o.l.v. Hugo Kramm. Ouverture „Leonore” 3, Beethoven. Nocturne en Musette uit de Suite „Koning Christiaan”, Sibelius Rhapsodie norvégienne, Lalo. Bolero, Ravel. „Bergensiana”, Halvorsen.
10.25 Viool-recital door Henri Temianka. Sonate G-dur, voor viool en piano, Mozart. Tzigane, Ravel. Rondino, Beethoven-Kreisler. Melodie Hebrei, Dobrowen. Polonaise, Wieniawski.
11.05 Cabaret-programma.

Woensdag 16 September.

8.25 „Der Apotheker”. Opera buffa van Jos. Haydn.

10.10 Actueele causerie.

Donderdag 17 September.

8.50 Liederen-voordracht door Jenny Artz.
9.20 „Lebensgefährten”. Hoorspel van Felix Salten.
10.10 Causerie.
10.25 Concert door het orkest Hans Erichson. Zang door Mary Pederson.

Vrijdag 18 September.

8.20 Concert door het Philharm. Orkest van Oslo o.l.v. Odd Grüner Hegge. B. Talén (tenor). Ouvert. „De Barbier van Sevilla”, Rossini. Fakkeldans, Meijerbeer. Aria u. d. Op. „De Afrikaansche”, Meijerbeer. Aria uit „Bal Masqué”, Verdi. Aria uit „La Bohème”, Puccini. 10 minuten pauze. Ouvert. „Rienzi”, Rich. Wagner. Ouvert. „Lohengrin”, Wagner. „Walthers Preislied” uit „Die Meistersinger von Nürnberg”, Wagner. Liebeslied uit „Die Walküre”, Wagner. Ouvert. „Tristan und Isolde”, Wagner.
10.25 Causerie.
11.05 Sluiting.

Zaterdag 19 September.

8.20—9.25 Uitzending van een revue.
9.25 Causerie.
9.40 Persber.
9.50—12.20 Dansmuziek (Gramofoonpl.).

STOCKHOLM (Motala)

1352 M. (221,9 k.P.)

Zondag 13 September.

11.20 Kerkdienst.
1.40 Aflossing van de Wacht voor het Kon. Paleis te Stockholm. Militaire muziek.
4.20 Gramofoonplaten.
5.20 Kerkdienst.
7.35 Concert.
10.00 Liederenrecital door Olga Blomé.
10.20 Licht concert.
11.20 Sluiting.

Maandag 14 September.

5.20 Kinderuur.
5.40 Accordeonmuziek.
6.05 Heden.....
6.20 Gramofoonplaten.
8.20 Concert.
10.25 Solistenprogramma.
11.20 Sluiting.

Dinsdag 15 September.

5.20 Vroolijke oude liedjes.
6.05 Gramofoonplaten.
8.20 Militair concert door orkest o.l.v. Sigfrid Ekström.
9.35 Muziek op oude instrumenten.

Woensdag 16 September.

5.20 Landelijke muziek.
6.05 Gramofoonplaten.
7.50 Lezing en Liederenrecital (Torsten Winge).
8.20 „Saul en David”, C. Nielsen (Vanuit de Kon. Opera).
10.25 Vervolg Opera.
Ca. 11.05 Sluiting.

Donderdag 17 September.

5.20 Kerkdienst vanuit de Studio.

6.05 Gramofoonplaten.
8.20 Concert vanuit de Kon. Muziek-Academie. Leiding: Nils Grevillius.
10.25 Dansmuziek op Gramofoonplaten.
11.20 Sluiting.

Vrijdag 18 September.

5.20 Kinderuur.
6.20 Gramofoonplaten.
7.50 Nieuwe Zweedsche koor literatuur. Voocaal concert.
8.50 Piano-recital door Franz Wagner.
10.30 Licht concert.
11.20 Sluiting.

Zaterdag 19 September.

5.50 Gramofoonplaten.
7.50 Comedie van E. W. Ohlson.
8.20 Dansmuziek uit den ouden tijd.
9.05 Radio-spel van E. Ahlberg: „Vier meisjes spelen bridge”.
9.20 Moderne Dansmuziek.
11.20 Schlagerliederen.
11.55 Vervolg Dansmuziek.
12.20 Zang-trio.
12.35—1.20 Dansmuziek.

HAMBURG, 372 M. (806 k.P.)**Zondag 13 September.**

7.20 Bremer Havenconcert. Vanuit den Bremer Vrijhaven.
8.20 Tijdsein.
9.45 Morgenwijding. Leiding en orgel: Fr. Gartz. M.m.v. Ladendorff, H. E. Groh en het Norag-koor.
11.15 Platduitsche Kerkdienst in den Dom te Schwerin. Prediker: Pastoor Schoof. Orgel: G. Gothe. Domkoor o.l.v. A. Meiszner. Solo: Dr. P. F. Kothé (bas-bariton).
12.35 Concert in Café „Vaterland”.
1.50 Mandolineconcert. Mandoline- en Guitaarkoor „Mignon” o.l.v. T. Biewend.
2.35 Gramofoonplaten. Beroemde tenoren (VI). Caruso.
3.25 Herdenkingswijding voor Admiraal Bremmy. Toespraak door den Marine-Prediker Ronneberger en de Ingenieur van den Staf Siebel.
4.10 Uit Schwerin: „Der Schweriner Musenhof”. M.m.v. orkest en solisten.
6.50 Muzikaal uurtje. Ernstige en vroolijke melodiën uit de 16de tot 19de eeuw. Oratoriumvereniging Kiel o.l.v. Prof. Dr. F. Stein.
8.20 Zondagsconcert o.l.v. H. Platen. M.m.v. Erna Kroll-Lange, Bernhard Jakschtat, A. Schneider (viool), Norag-orkest en Fr. Gartz (vleugel).
10.50 Dansmuziek uit Café Astoria.
11.35 Dansmuziek vanuit de „Rote Mühle”.

Maandag 14 September.

6.05 Vroolijk uurtje.
6.50 A. Knol: „Das Mysterium der Strasse. I. Ueber die Zusammenhänge von Ahnenkultus und Strassenwesen”.
7.15 Kapitän Ramcke: „Wirtschaftliches aus Portugiesisch-Ostafrika”.
7.50 A. Müller-Förster: Uit de kinderjaren van de viool. Ter gelegenheid van den 400sten verjaardag van den eersten vioolbouwer.
8.20 Biedermeier. Een muzikaal-literaire avond.
10.50 Dansmuziek in het Kastens Hotel.
11.20 Sluiting.

Dinsdag 15 September.

6.00 Vroolijk uurtje.
6.50 Inleiding tot de opera „Princes Bram-

billa" van W. Braunfels door Dr. Hans Winkelmann.

7.15 E. Bandmann: „Zuid-Afrika, de worden-de natie“.

8.20 „Der Mantel“ naar „La Houppelände“ van Didier Gold. Tekst: G. Adami, Duitsche vertaling: A. Bruggemann. Muziek van G. Puccini. Muzikale leiding en ensceening: Hermann Adler.

9.45 (Ook op Zeesen), Frits Reuter. Ernst Nameister te Lübeck leest een hoofdstuk voor uit „Ut de Franzosentid“.

10.40 Concert vanuit Café „Vaterland“.

Woensdag 16 September.

6.10 Vroolijk uurtje.

6.50 Overzicht van de 76ste Hoofdvergadering der Gustav Adolf Stichting in Osnabrueck.

7.15 O. Schlosser: „Im Dorado der Diamantendiebe“.

7.50 „Robert Hamerling, de Oostenrijksche romanticus“. Verbindende woorden door T. Bieder. Declamatie: H. Freundt, K. Pündter.

8.20 Eerste Symphonieconcert van de Philharmonische Gesellschaft o.l.v. E. Papst. M.m.v. A. Sottmann (sopraan), E. Niemeyer (alt), Dr. H. Hoffmann (tenor), E. Lottorf (bariton), P. Gümmer (bas) en leden van de Hamburger Zangacademie (verzameld tot een koor). 1. Kantate nr. 201 „Streit zwischen Phoebus und Pan“, J. S. Bach. Pauze. 2. Symphonie nr. 6, (Pastorale), Beethoven.

10.50 Concert vanuit Restaurant Ostermann.

Donderdag 17 September.

6.10 Vroolijk uurtje.

6.30 F. Büntgens: „Der kaufmännische Lehrling im Arbeitsrecht“.

7.50 Prof. Dr. O. Gehrig en P. Erichson: „Detloff Carl Hinstorff und Fr. Reuter“.

8.20 (Ook op Zeesen), Manoeuverconcert door het orkest van de 13de Bereden Afdeeling o.l.v. Engelke.

10.50 Dansmuziek uit Kastens Hotel.

Vrijdag 18 September.

6.00 Vroolijk uurtje.

7.50 K. Siemers: „Aus dem Schatzkästlein dänischen Volksliedergutes“.

8.20 De 12 beste blijspelen der Wereldliteratuur. I. „Minna von Barnhelm“ in 5 bedrijven van G. E. Lessing. Regie: K. Pündter.

10.50 Concert in Café Wallhof.

Zaterdag 19 September.

6.50 Vroolijk uurtje.

8.20 Concert door het Bremer Symphonie-orkest o.l.v. J. Eibenschuetz. M.m.v. E. Kroll-Lange (zang). A. Schneider (viool), R. Krug (piano).

10.50 Dansmuziek uit Café Astoria.

11.35 Dansmuziek vanuit de „Rote Mühle“.

TOULOUSE, 385 M. (779k.P.)

Zondag 13 September.

8.05 Gramofoonpl. Operette-zang.

8.35 Orgel-soli.

8.50 Argentijnsch orkest.

9.05 Opera-fragmenten.

9.15 Vervolg concert.

9.35 Accordeonmuziek.

9.50 Soli.

10.05 Liedjes.

10.20 Orkestconcert.

11.05 Gramofoonpl.

11.40 Gramofoonpl.

Maandag 14 September.

8.05 Gramofoonpl.

10.20 Orkestconcert.

11.05 Gramofoonpl.

11.50 Gramofoonpl.

Dinsdag 15 September.

8.05 Gramofoonpl.

10.20 Dansmuziek door het Sion-Jazzorkest o.l.v. Yvan Ger.

11.05 Vervolg dansmuziek.

11.20 Accordeonmuziek.

11.50 Gramofoonpl.

Woensdag 16 September.

8.05 Gramofoonpl.

11.05 Gramofoonpl.

11.20 Concert.

11.50 Gramofoonpl.

Donderdag 17 September.

8.05 Gramofoonpl.

8.50 Gramofoonpl. Dansmuziek.

9.20 Gramofoonpl.

9.35 Gramofoonpl.

9.50 Gramofoonpl.

10.20 Concert.

11.05 Zang.

11.20 Gramofoonpl.

11.50 Operette-zang.

Vrijdag 18 September.

8.05 Gramofoonpl.

9.20 Concert door het orkest uit het Café des Américains o.l.v. den heer Navarra.

11.20 Gramofoonpl.

11.50 Accordeonmuziek.

Zaterdag 19 September.

8.05 Operettezang.

8.35 Gramofoonpl.

9.20 Concert.

9.50 Fragmenten uit „Tosca“ van Puccini.

10.20 Concert.

11.05 Militaire muziek.

11.20 Gramofoonpl.

11.50 Gramofoonpl.

MUHLACKER, 360 M.

(833 k.P.)

Zondag 13 September.

4.20 Concert Omroeporkest o.l.v. O. Seyfert. M.m.v. M. v. Wistinghausen, bariton. Vleugel: A. Haagen.

6.05 Vervolg concert.

7.20 „Vroolijks“ door Alfred Auerbach.

7.50 Blasconcert door het Harmonie-orkest van Kassel o.l.v. A. Wissotzky.

9.05 Klassieke monologen, gesproken door Kurt Katsch.

9.35 Iste acte van „Die Walküre“ van R. Wagner. Omroeporkest o.l.v. Rosbaud.

10.50—12.20 Dansmuziek der kapel Fred. Bird.

Maandag 14 September.

5.20 Concert Omroeporkest o.l.v. R. Merten. Hierna Ouderwetsche Dansmuziek o.l.v. Walter Caspar.

7.00 Dr. E. Preuszner: „Die Erziehung zum musikalischen Verständnis“.

8.05 Volksliederen uit Oostenrijk. Adelheid

Bergmann met luitbeg. Inleiding en verbindende woorden: H. Rosbaud.

8.50 James Joyce. Een Iersche dichter. Fragmenten uit zijn roman „Der Tag des Ulysses“. Samengesteld door I. Goll en K. Hirschfeld.

9.50 Ter herdenking van W. von Bausnern. Gestorven 20 Aug. 1931.

Dinsdag 15 September.

5.20 Concert door het Württembergisch Toonkunstenaars-orkest o.l.v. W. Walter. M.m.v. L. Mönch-Krupkat, sopraan. Vleugel: A. Haagen.

7.25 Dr. E. Kaufmann: An den Grenzen physikalischer Forschung“.

8.05 Gramofoonplaten.

9.20 „Im Fluge um die Welt“. U.S.A. 2de Avond. „Negerlied en Tomahawk“. Leiding: K. Köstlin. Met bijdragen van anderen.

Woensdag 16 September.

5.20 Concert. I. Moderne Dansmuziek der kapel Fernau. II. Concert Omroeporkest o.l.v. Rosbaud. Rose Stein, harp.

8.05 Citherconcert door Frans Hoffler.

8.50 3 Korte histories van H. Zur Mühlen. Bimbo. Das Geheimnis der Firma Diamond Bros. Die Welt kommt zu nr. 127.

9.20 Emil Kahn: „Orientalische Musik, Original und nachempfunden.“

10.50 Werken van Ernst Mehlich. E. Mehlich, piano. Dr. F. Fellner, tenor.

11.30—12.20 Uit Boedapest: Tziganermuziek.

Donderdag 17 September.

5.20 Concert Freiburger Orkest o.l.v. R. Fried. M. Dornbusch, tenor. G. H. Zetter, cello.

7.00 Dr. H. Feld: „Der Opernfilm, eine neue Form der Filmkunst“.

8.05 Inleiding tot „Salome“ door Emil Kahn.

8.20 „Salome“, drama in 1 acte naar Oscar Wilde's gelijknamig gedicht in Duitsche vertaling van H. Lachmann. Muziek van R. Strausz. Leiding: Franz Konwitschny.

10.05 Concert der kapel Haas.

Vrijdag 18 September.

5.20 Concert Omroeporkest o.l.v. R. Merten. E. Schneider, sopraan. Hierna Gramofoonplaten. Dansmuziek.

8.05 Zwitsersche Jodeliedjes door het Paar Frey-Bernhardsgrütter.

8.35 Concert. Sted. orkest van Baden-Baden o.l.v. E. Mehlich.

9.50 Duitsche Humoristen. Hans Jacob Chr. v. Grimmelshausen.

10.55—12.20 Dansmuziek der kapel Haas.

Zaterdag 19 September.

5.20 Concert. Symphonie-orkest Pforzheim o.l.v. R. Bannholzer.

8.05 Weensche Volksmuziek. II. Leiding: H. Rosbaud.

8.50 „Der Narr und die Liebe“, comédie in 1 acte van H. Duvernoy. Duitsch van M. Schütt. Regie: Manfred Marlo.

9.50 Johann, Josef en Edtard Strausz. Leiding R. Merten. Omroeporkest.

11.10—12.20 Dansmuziek der kapel Gerhard Hofmann.

QSL-kaarten.

Bij de laatste partij QSL-kaarten, die ik voor de Haagsche afdeling uit Rotterdam ontving, trof ik er enkele aan, die mij aanleiding gaven, enkele opmerkingen in het algemeen te maken.

Onder de Duitse luisteraars-kaarten (DE) vond ik er enkele, die de letters DAE droegen, gevolgd door een nummer.

Blijkens een stempel aan de rugzijde waren zij afkomstig van leden van de Arbeiter-Radio-Bund Deutschlands e.V. Technische Reichsleitung, Abteilung Kurzwellenverkehr.

Omtrent een afzonderlijk adres was niets vermeld, zoodat ik aanneem, dat het een soort „V.A.R.A.”-afdeling is van de D.A.S.D.

Dat een dergelijke afscheiding op omroepgebied wel eens is voorgekomen, valt te betreuren, maar ik had het op U.K.G.-gebied voor onmogelijk geacht.

De kaarten waren genummerd 4401, 4403, 4404 en 4407 (in een partij van een kleine 200 stuks) en alle afkomstig uit Hamburg. Blijkbaar waren er al 4400 leden alvorens de afdeling werd opgericht!!

Death to the ac Xmters.

Een andere Duitse luisteraar, DE 1214, had een teekening achter op de QSL-kaart, voorstellend: een sluipmoord op een ac emitteerend amateur, verlucht met den volgenden tekst, dien hij met een lucifer had geschreven, op de manier zooals wij die dikwijls op Russische kaarten aantreffen:

„You are a a.c. qrm'er!
do'nt know what's a rectifier?
ac qrm
ac that unfair! no hamspirit!
death to the ac Xmters!!

Hoe kan iemand, die het goede doel nastreeft, zijn toevlucht nemen tot dergelijke amateur-onwaardige middelen. Wijst dit óók niet op een tekort aan hamspirit?

PAOHAN.

QRA van PK4JD.

De heer J. A. den Duijtsen, Empl. G. M.B., Tandjong Pandan, Billiton, schrijft ons:

Een zendertje met RE 604 en 8 à 10 Watt input is gereed gekomen. Het werkt onder de roepletters PK4JD. Mocht het in Holland worden gehoord, dan zijn QSL-kaarten natuurlijk zéér welkom. Voorloopig wordt op 40 m. gewerkt, maar binnenkort hoop ik op 20 m. te zakken.

CQ de ex-NØAG.

Sedert korten tijd ben ik weer aan de zenderij begonnen. Laat ik me liever eerst even bekend maken als ex-NØAG, die in den jaren 1926-'27 menig cq in de lucht spoot, toentertijd wonende in Holland.

Sinds ruim een jaar is mijn QRA veranderd in Billiton en ik ben nu pas weer

Lijst van gelicenseerde Amateurstations.

Roepnaam.

- PAoAA,
- PAoAB,
- PAoAF,
- PAoAG,
- PAoAH,
- PAoAN,
- PAoAP,
- PAoAPX,
- PAoAR,
- PAoARY,
- PAoARS,
- PAoAS,
- PAoASD,
- PAoAV,
- PAoAX,
- PAoBG,
- PAoBL,
- PAoBN,
- PAoBO,
- PAoBP,
- PAoBW,
- PAoBZ,
- PAoCA,
- PAoCG,
- PAoCK,
- PAoCO,
- PAoCOR,
- PAoCP,
- PAoDA,
- PAoDJ,
- PAoDM,
- PAoDO,
- PAoDV,
- PAoDW,
- PAoEC,
- PAoEMD,
- PAoEO,
- PAoFB,
- PAoFK,
- PAoFLX,
- PAoFM,
- PAoFP,
- PAoFR,
- PAoGA,
- PAoGF,
- PAoGG,
- PAoGH,
- PAoGO,
- PAoGV,
- PAoGW,
- PAoHAN,
- PAoHB,
- PAoHK,
- PAoHP,
- PAoHT,
- PAoIB,
- PAoIC,
- PAoIDW,
- PAoIK,
- PAoIM,
- PAoJB,
- PAoJD,
- PAoJH,
- PAoJK,
- PAoJL,
- PAoJO,
- PAoJR,
- PAoJS,
- PAoJW,
- PAoKH,
- PAoKI,
- PAoKK,
- PAoKO,
- PAoKS,
- PAoKW,
- PAoLD,
- PAoLL,
- PAoLOD,
- PAoLY,
- PAoMAR,
- PAoMB,
- PAoMC,
- PAoML,
- PAoMM,

Naam en adres.

- N. V. I. R., Achterom 17, 's-Gravenhage.
- N. V. I. R., Afdeling Amsterdam, Noorder Amstellaan 163, Amsterdam.
- K. Beintema, Radesingel 19, Groningen.
- R. H. Brouwer, Grootestraat 14, Rijssen.
- A. Husslage, Westzanerdijk 330, Zaandam.
- M. P. J. van der Velden, Bergstraat 19, Arnhem.
- A. van Dokcum, Graaf Florisstr. 95 B, Rotterdam.
- G. Werkema, Torenstraat 58, Huizum.
- Ver. Arbeiders Radio Amateurs (V. A. R. A.), Heuvellaan 33, Hilversum.
- H. Levi, de Carpentierstraat 96, 's-Gravenhage.
- Amsterdamsche Radio Societeit, Molenpad 2, Amsterdam.
- G. H. L. van Scherpenzeel, Harddraverstraat 25a, Rotterdam.
- W. F. Jacot, Nassaukade 100, Amsterdam.
- G. C. Das, Anjelierstraat 13, 's-Gravenhage.
- T. T. Winkler, Westerlaan 41, de Bilt.
- A. J. van Gilse, Obrechtstraat 212, 's-Gravenhage.
- O. A. J. van Lin, Herungerweg 120, Venlo.
- J. Lourens, Wilhelminastraat 33, Oosterbeek.
- H. M. van den Bos, Rijnsburgerweg 185, Leiden.
- P. L. H. Beek, Gasthuisstraat 14, Venlo.
- J. N. Beuk, Poortlaan 1, Wassenaar.
- F. Brouwer, Beeklaan 216, 's-Gravenhage.
- W. H. Moorees, Stooplaan 38, Dordrecht.
- C. H. Geevers, Jacob Catskade 2, Amsterdam.
- J. G. Spiering, Malakkastraat 16, 's-Gravenhage.
- C. C. Verbeek, Laakkade 80, 's-Gravenhage.
- J. J. Demeijer, Stortenbekerstraat 108, 's-Gravenhage.
- N. J. C. Pel, Goudenregenstraat 127, 's-Gravenhage.
- A. N. Dekker, Stoomweg, van Ewijksluis.
- J. Deutekom, A 83, Noord Scharwoude.
- J. A. Hoogesteeger, van Oosterzeestraat 81 B, Rotterdam.
- W. R. V. Weijers, Markt A 9, Etten (N.-Br.).
- A. Derks Jr., Laarweg 9, Velp (Gld.).
- B. J. C. Pothast, Eemnesserweg 23, Laren (N.-H.).
- A. J. M. Rottier, Hoofdstraat 3, St. Janssteen (Z. Vl.).
- E. Drukker, Jacob Catsstraat 40, Hilversum.
- R. J. Mc Intyre, van der Poelstraat 46, Rotterdam.
- J. Adama, Waalsdorperlaan 42, 's-Gravenhage.
- A. Bakker, Achterdijk 62, Neder-Hardinxveld.
- L. H. Nijhof, Willem de Zwijgerstraat 20, Delft.
- F. P. J. Mulder, Barvoetestraat 23, Haarlem.
- J. J. Frederikse, St. Annastraat 29, Nijmegen.
- F. G. R. J. baron Sloet tot Everlo, Emmastraat 49, Hilversum.
- Th. C. van Braak, C 245 A, Varsseveld (Gld.).
- A. N. G. Fluit, A. van Solmsstraat 47, 's-Gravenhage.
- B. G. van Gemert, Oostmaasstraat 106a, Rotterdam.
- G. H. Bolt, Zoutmanstraat 2, Eindhoven.
- J. Doeseema, Wilgstraat 36, 's-Gravenhage.
- N. V. V. R., Afdeling 's-Gravenhage, Toussaintkade 69-70, 's-Gravenhage.
- G. J. Wolters, Enschedeschestraat 21 55, Lonneker.
- J. B. H. Smits Jr., Pauwstraat 18, Voorburg.
- W. M. P. J. Otten, Havermarkt (Garage), Breda.
- J. I. M. Herkenhoff, gen. Konersmann, Keizersgracht 69, Amsterdam.
- S. Wilson, Hilvertsweg 117, Hilversum.
- H. W. Tamboer, Ritbroekstraat 18, Apeldoorn.
- F. Huyser, Fahrenheitstraat 5, Amsterdam.
- J. Eweg, Amstelkade 159 I, Amsterdam.
- D. H. Wijkman, Kanaalstraat 13 II, Amsterdam.
- E. J. C. Klingen, Gouverneurlaan 563, 's-Gravenhage.
- M. B. Gorter, Pieter de Hooghstraat 30 huis, Amsterdam.
- J. Bakker, Lange Hilleweg 103, Rotterdam.
- J. Diesbergen, Quellijnstraat 31, Amsterdam.
- J. J. W. Hoogendoorn, Aleidisstraat 79a, Rotterdam.
- J. Stufkens, Blois van Treslongstraat 47, 's-Gravenhage.
- J. G. Koerts, Rijnstraat 42, Amsterdam.
- J. F. Oiling, Gerard van Swietenstraat 44, Tilburg.
- J. G. J. Ros, Spoorstraat 28, Hilversum.
- J. A. A. J. Schoenmakers, Zomerstraat 16, Tilburg.
- W. Jacobs, van Lennepweg 15, Oosterbeek.
- P. A. van Halewijn, Dorpsstraat 96, Krimpen a. d. Lek.
- J. H. O. van Embden, Grondijs, 2e Pauwelandstraat 24, Deventer.
- L. de Groot, van Brakelstraat 70, 's-Gravenhage.
- I. van der Horst, Smidsslop 21, Scheveningen.
- E. Vormfelde, Park Vronesteijn 36, Voorburg.
- W. J. Alblas, Bouwvereniging 39, Krimpen a. d. Lek.
- L. Ch. van Ameijden, van Duym Berkelstraat 71, Amsterdam.
- H. A. Veringa, Gerard Schaepestraat 8, Amsterdam.
- G. D. van den Hoff, Rösener Manzstraat 79 B, Rotterdam.
- W. B. M. Blommaart, Wilhelminastraat A 326, St. Janssteen.
- L. Lindeman, Valkenboschkade 175, 's-Gravenhage.
- J. J. G. Kruskamp, Julianalaan 32 B, Hillegersberg.
- H. van Zwanenburg, Groote Visscherijstraat 52 B, Rotterdam.
- M. Leguwin, Fellenoord 28 B, Eindhoven.
- W. Metzelaar, Hugo Verrieststraat 9, Eindhoven.

Roepnaam.

PAoMS,
PAoMU,
PAoNA,
PAoNB,
PAoNF,
PAoNN,
PAoNR,
PAoNV,
PAoNWK,
PAoNX,
PAoOE,
PAoOF,
PAoOJ,
PAoON,
PAoOO,
PAoPC,
PAoPF,
PAoPG,
PAoPS,
PAoPT,
PAoQF,
PAoQL,
PAoQQ,
PAoQZ,
PAoRK,
PAoRL,
PAoRM,
PAoRO,
PAoRT,
PAoRW,
PAoRZ,
PAoS_M,
PAoSS,
PAoSV,
PAoSW,
PAoS_Y,
PAoTA,
PAoTT,
PAoTW,
PAoUB,
PAoUT,
PAoUZ,
PAoVM,
PAoVR,
PAoVS,
PAoWIM,
PAoWQ,
PAoWR,
PAoWX,
PAoXD,
PAoXF,
PAoXG,
PAoXH,
PAoXO,
PAoXY,
PAoXYZ,
PAoXZ,
PAoYQ,
PAoYU,
PAoYV,
PAoZF,
PAoZK,
PAoZN,
PAoZO,
PAIAL,
PAIJF,
PAIKM,
PAILC,
PAINT,
PAIRCD,
PAISB,

Naam en adres.

H. Makkreel, Boezemsingel 207, Rotterdam.
G. J. Meijer, Koningstraat 82, Apeldoorn.
H. Meiners, Achillesstraat 128¹¹, Amsterdam.
H. W. van Veen, Noorder Amstellaan 163, Amsterdam.
N. Fonderie, Achterom 17, 's-Gravenhage.
C. L. G. van Deutekom, Bergakkerweg Lc 42 B, Nunspeet.
R. H. Boer, Heerenstraat 610, Aalten.
N. V. V. R., Prins Hendrikkade 127 A, Rotterdam.
J. van der Wijk, 1e Braamstraat 35, 's-Gravenhage.
E. Krill Jr., Haydnlaan 31, Bilthoven.
F. Bennik Jr., Breelaan 14, Bergen N.-H.
L. Alons, Aalsterweg 90d, Eindhoven.
J. Ooms, Boschdijk 257 L, Eindhoven.
H. L. A. Obreen, Benoordenhoutscheweg 96, 's-Gravenhage.
H. J. M. Kunnen, Aalsterweg 27 II, Eindhoven.
J. van den Hul, Coehoornstraat 22, Hilversum.
W. D. J. bn. van der Feltz, Heliotroopstraat 49, 's-Gravenhage.
F. Dubel, Achillesstraat 130 III, Amsterdam.
W. H. Baum, Lorenzplein 18, Haarlem.
J. Ph. Tulleners, Veurschestraatweg 115 d, Veur.
P. M. Heybregsen, Stationsweg 363, Woudenberg.
J. Grassouw, Fagelstraat 6 I, Amsterdam.
C. A. Gehrels, St. Gerarduslaan 10, Eindhoven.
G. L. Lijkles, Bas Backerlaan 8, Apeldoorn.
H. Buis, Smidsslop 12-14, Scheveningen.
A. H. Bosman, Pontanuslaan 24, Arnhem.
G. W. Janssen, Aaltenscheweg C 267, Varsseveld (G).
J. R. Letitre, Scheveningschelaan 111, 's-Gravenhage.
N. V. V. R., Afdeling „Rotterdam”, Weste Wagenstraat 78, Rotterdam.
R. P. Wirix, de Bruijnstraat 26, 's-Gravenhage.
C. Jobse, Stokroosstraat 5b, Rotterdam.
W. L. H. Moerbeek, Adm. de Ruyterweg 201, Amsterdam.
P. J. Meertens, Oostkant 4, Neuzen Z.
A. O. L. Strijkers, Vliegveld Waalhaven, Rotterdam.
Rev. B. P. H. Saraber, St. Joseph Studiehuis, Tilburg.
J. Smits Jr., Madurastraat 68, Amsterdam.
A. G. Teunissen, Kamstraat 18, Franeker.
S. H. van Hulst, Floris Grijpstraat 25, 's-Gravenhage.
Th. J. Wilmink, Oosterhaven ZZ 4a, Groningen.
H. M. E. Linse, Rosier Faassenstraat 16, Rotterdam.
N. V. V. R., Afdeling Utrecht, Vossegatschedijk 23 bis, Utrecht.
H. G. M. J. Janssen, St. Josephgesticht 114, Heel b/Roermond.
Frater Martinus, Huize Nazareth, Tilburg.
G. van Rhijn, Lange Nieuwstraat 37, Schiedam.
A. van Strijen, C. P. Tielestraat 39a, Rotterdam.
W. H. Nowee, Echdoornstraat 77, 's-Gravenhage.
A. Wijkhuizen, Esschenburgsingel 25a, Rotterdam.
H. M. Akkerman, Papenstraat 99, Deventer.
A. E. Karssen, Mathenesserweg 121, Rotterdam.
N. J. Sandbergen, Hugo de Grootstraat 93, Rotterdam.
E. Kerker, Friezenstraat 8, Haarlem.
P. L. Krever, Merelstraat 27, Breda.
J. Hagenaar, Eindhovenstraat 11, Haarlem.
J. A. M. Burger, Kleine Houtstraat 37, Haarlem.
W. M. J. Worries, Tetterodestraat 10c, Haarlem.
M. C. Mattern, Beijert 1, Naarden.
C. Swart, Ridderstraat 14, Haarlem.
A. de Jongh, de Genestetlaan 17, 's-Gravenhage.
D. J. Fruin, Ridderstraat 40a, Rotterdam.
G. A. J. van Os, Poortstraat 7, Utrecht.
J. C. Th. Blankert, Groot Hertoginnelaan 142, 's-Gravenhage.
W. Keeman, Caan van Necklaan 227, Rijswijk Z.-H.
S. Gratama, Riouwstraat 70, 's-Gravenhage.
J. S. Kanters, Schiedamschevest 12, Rotterdam.

Radio-contrôledienst.

begonnen. Ik werk met pdc en 20 Watt op 40 meter en over een week op 20 m. Op 40 m. al een paar mooie dx behaald, maar hoop op 20 m. eens QSO te komen met diverse PA-hams, vooral degenen, die zich NØAG nog herinneren. De modulatie-inrichting begint ook haar voltooing reeds te naderen, kan dus fb. worden. 'k Meen dat de goede maanden voor 20 m. dx weer in zicht zijn.

Ik zou dus de PA's willen opwekken

tot een QSO met een verwijderd landgenoot.

J. ALBLAS, PK4JA.

Manggar, Billiton.

VRAGENRUBRIEK.

Zelst.

G. K. Z. — Het idee om de tweede batterij in de Feulgenschakeling voor automatische volumeregeling overbodig te maken door niet de stuurroosterspanning, maar de scherm-

roosterspanning der hoogfrequentlamp te beïnvloeden, is op zichzelf heel interessant, maar wij gelooven niet, dat er een goede praktische uitvoering aan is te geven. Ten eerste is de versterking der hfr. lamp veel minder gevoelig voor een bepaald aantal Volts verandering in schermroosterspanning dan voor gelijke verandering der stuurroosterspanning. Bovendien neemt het schermrooster eenigen stroom en is de plaatkring der versterkerlamp W dus niet meer onbelast, hetgeen ook tot practisch moeilijker verhoudingen aanleiding geeft. (Zie R. E. 34 „Algemeen inzicht”, wenschelijkheid om door de regelrichting geen energie te laten leveren).

Schiedam.

H. V. — De indertijd door ons beschreven glimlampen met een brandspanning van 70 Volt zijn niet in den handel, maar werden speciaal voor ons gemaakt. De normale glimlampen uit den handel hebben een brandspanning van 90 à 100 Volt. Dat er echter ook glimlampen zijn met een brandspanning van 150 à 160 Volt, is zeer goed mogelijk. Deze kunnen dan gebruikt worden voor het stabiliseren van spanningen van 150 Volt en hooger. (Indien zij met andere glimlampen in serie worden geschakeld).

Zwolle.

J. P. J. — 1e. Het beste is, de spoelen parallel te schakelen, dus voor korte golf een kleine spoel parallel te schakelen aan de lange golf spoel. Echter moeten we afraden alle spoelen met één schakelaar om te willen schakelen, daar dit aanleiding zal geven tot ongewenschte koppelingen. Wel kunnen verschillende schakelaars aan elkaar gekoppeld worden om ze tegelijk te kunnen bedienen.

2e. Condensator parallel op de spoel.

3e. Dit gegijl is afkomstig van koppeling van het laagfrequent op het hoogfrequent gedeelte. Door afscherming bent u die koppeling kwijt geraakt.

4e. Eindlamp kan op wisselstroom branden. Midden gloeidraadtransformator verbinden aan min eeu.

5e. Waarschijnlijk wordt het stroomverbruik grooter, waardoor de afvlakking minder goed wordt.

6e. Dat is niet met zekerheid te zeggen. Onvoldoende afvlakking kan een oorzaak zijn waar no. 5 ook op wijst.

Haarlem.

W. v. N. — Tegenwoordig heeft de A441 niet meer een weerstand in serie met den gloeidraad. Echter blijven de opgegeven waarden in beide gevallen gelijk.

Arnhem.

J. J. H. — 1. U kunt veilig de minklemmen der twee plaatstroomapparaten samen verbinden en daarna plus van het eene voor de eindlamp gebruiken en het andere voor het overige toestel.

2. De RE604 is niet voor 300 Volt gemaakt, maar houdt dit volgens onze ervaring wel uit, als u zorgt dat de plaatstroom niet grooter wordt dan 35 à 40 mA.

3. De neg. rsp. moet dus zoo geregeld worden, dat bovengenoemde plaatstroom wordt verkregen. Bij 250 Volt mag de lamp 50 mA nemen. Niet méér!

4. Philips E408N of E406, Tungram P460, Fotos P10, Orion P4. Een anodestroom van 70 mA bij 300 Volt is echter voor geen enkele lamp toelaatbaar.

5. Met eindlamp op wisselstroom, als u een middenaftakking gebruikt, ontstaat geen bromtoon van eenige betekenis.

Amsterdam.

L. S. — De nieuwe opstelling van uw super kan gerust zoo uitgevoerd worden. Afscherming tusschen generator en laagfrequent gedeelte zal vermoedelijk niet noodig zijn, al is het een veiligheidsmaatregel, die misschien nut heeft.

Het andere schema uit Draadloos Amateurstation heeft in zoo verre eenig voordeel, dat het een lamp minder gebruikt en toch overigens even selectief is. U moet dan de aangegeven A415 behouden en niet de A441 gebruiken. De condensatortjes C_n kunnen elk 25 $\mu\mu\text{F}$ variabel zijn, die u zoo klein draait als voor de selectiviteit gewenscht blijkt.

Tiel.

J. B. — Het komt er bij een uitgangstransformator niet enkel op aan, hoeveel windingen de wikkelingen hebben en hoe dik het draad is, maar ook hoe de kern is gemaakt, welke soort ijzer en hoe groot. Om dus te kunnen beoordeelen, hoe u den toestand zoudt kunnen verbeteren, zoudt u meer gegevens moeten verschaffen, ook over de luchtspleet en over den diameter van uw luidsprekerspeltje.

Ook uw vraag, hoe u uw toestel selectiever kunt maken, is niet te beantwoorden, aangezien u enkel de gebruikte lampen opgeeft en niets vermeldt omtrent het gebruikte schema.

Delft.

J. H. — De eene pool van de uitgangszijde moet geaard worden. De luidsprekers liever

parallel schakelen en probeeren, of de smoorpoel niet beter geheel dan half ingeschakeld kan worden.

Vlaardingen.

P. F. J. K. — 1. Het genereerverschijnsel bij te groote terugkoppeling is niet abnormal. 2. Dit zal een toevallige inductie zijn van het lichtnet op die bepaalde golflengte. 3. Die condensator was waarschijnlijk een type met voor dat doel te lage proefspanning. 4. Dan liever een goede magnetische luidspreker. 5. De stelschroef onder den knop moet dan iets los gedraaid worden. 6. Voor de veiligheid kan dan een weerstandje ingeschakeld worden.

Utrecht.

D. B. — Het is mogelijk, dat de secundaire wikkeling van den transformator defect is, waardoor een open roosterkring ontstaat. Dit kan het geval zijn, óók al komt de muziek door. Indien dit niet zoo is, kunt u door draaien van den transformator (in alle richtingen) trachten, een stand ervan te vinden, waarbij geen ongewenschte inductie plaats vindt. Dit is de eenige methode.

Breukelen.

M. H. J. A. — Hoe daarbij randgehuil kan

ontstaan begrijpen wij niet. Probeert u het eens met een E415. Een principe-schakeling van het Varley bandfilter gaven wij inmiddels reeds. Trimmer 25 $\mu\mu\text{F}$ variabel, liefst luchtdielectrium. Inhoudsopgave is practisch niet mogelijk, daar op het laatste moment, om actueel te zijn, vaak bepaalde artikelen blijken te moeten voortgaan.

Hilversum.

H. J. W. te G. — Naar wij meenen zal de N.I.P.R.O.M. op ongeveer 63 meter werken.

Rotterdam.

J. S. — Over deze gegevens omtrent de Magnavox Jr. beschikken wij niet.

Heerlen.

J. C. v. D. — Goedkoop kan het niet, als het tenminste eenigszins goed moet zijn. Polar condensatoren zijn van Engelsch fabrikaat. Astra-onderdeelen importeert de A.R.I.M. Losse nummers R. E. kosten f 0.25 per stuk. De keuze van een luidspreker is veelal kwestie van smaak, waardoor wij geen bepaald merk kunnen aanbevelen. De midden-aftakking kan er maar niet zoo aangemaakt worden.

Naami. Venn.

TASSERON'S HANDELS- & INGENIEURS-BUREAU
CONRADKADE 24 's-GRAVENHAGE.

ATTEST.

Een onzer afnemers R. T. B. . . . te Hilversum schrijft ons ongevraagd:
„Het is ons een genoegen, u te kunnen berichten, dat de geleverde TELTAS-FATAMETER aan al onze verwachtingen heeft voldaan.
„Wij gebruiken thans regelmatig een exemplaar voor nauwkeurige spannings- en stroommetingen zowel als voor het doormeten van apparaten en onderdelen, en het meten van isolatielekstroom, waarbij ten duidelijkste op den voorgrond treedt van welk een groot gemak het is, dat de shunts en voorschakelweerstand voor diverse meetbereiken zijn ingebouwd. Wij zijn tot de conclusie gekomen, dat de Fatameter beslist niet onderdoet voor soortgelijke, veel „duurdere instrumenten“.

Door de groote navraag leveren wij thans onze
TELTAS-FATAMETER
inclusief Teltas Metalox cel voor wisselstroommetingen voor den prijs van f 30.--.

Televisie voor den Amateur

door J. CORVER en G. J. ESCHAUZIER

Prijs, in driekleurendruk om lag f 1.25

Het Zendend Amateurisme in Nederland

door W. KEEMAN -- Prijs f 1.50

Beide boeken zijn verkrijgbaar bij den Boekhandel en tegen inzending van het bedrag, plus f 0.15 voor porto, bij de N.V. Uitgevers Mij. v/h. N. VEENSTRA, Laan van Meerdervoort 30, Den Haag.

LENZOLA

met membraan van gespannen vliegtuighuid, staat **vooraan**.

LENZOLA

volgt nieuwe, eigen wegen en concurreert slechts met goede dynamische luidsprekers. Nooit werden zulke schitterende resultaten bereikt.

LENZOLA

past bij alle gangbare eindlampen.

IMP. N.V. RORAF, HANDEL MIJ.,
STATIONSWEG 64 -- TEL. 55552 -- ROTTERDAM

Jaarbeurs Stand 1034, 1e verdieping

Radio Techniker gevraagd

te DEN HAAG.

Moole vooruitzichten.

OOK GESTUDEERDEN KOMEN IN AANMERKING.
Sollicitaties met uitvoerige gegevens, leeftijd, genoten opleiding enz. onder No. 67 aan het bureau van dit blad.

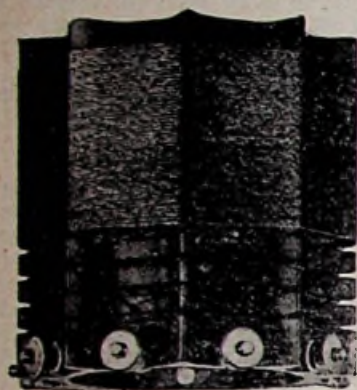

NEEM ÉÉN LITZE SPOEL

IN PLAATS VAN UW ANTENNESPOEL, DAN
SLAAT U TWEE VLIEGEN IN ÉÉN KLAP,
ÈN EEN FANTASTISCHE SELECTIVITEIT,
ÈN EEN ONBEGRIJPELIJKE GELUIDSTERKTE.

ERIK SCHAAPE

GEUZENWEG 22, HILVERSUM.

VRAAGT BROCHURE!

PRIJS F 7.50.

Waarom gebruikt ook u geen

Transforma Transformatoren

Draagt ons minstens even prijs aan,
en u zult beslist tot kopen overgaan.

N.V. TRANSFORMER WORKS — AMSTERDAM.

Eenige originele **N. S. F. kastjes** in keurige eikenhouten uitvoering met deurtjes, tegen spotprijs van **f 9.50** per stuk, af te geven.
Mahonie uitvoering **f 12.50**.
Bestellingen aan fa. YPMA, Langestraat 69, ALKMAAR

TE KOOP:

Spoelen Wikkelmachine met 6 wikkellijchamen en draadklossenstandaard, speciaal geschikt voor 't wikkelen van basketspoelen. Kan zowel electrisch als met de hand gedraaid worden en is tevens voorzien van 'n toerenteller.
Brieven onder letter W, bureau Radio-Expres.

WECO VOEDINGS-TRANSFORMATOREN EN AFVLAKE-SMOORSPOELN.

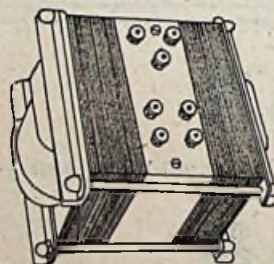

WECO TRANSFORMATOREN MUNTEN
UIT DOOR GOEDE CONSTRUCTIE,
FRAAIE AFWERKING EN LAGEN
PRIJS.

DE WECO TRIPLO IS EEN COMBINATIE
VAN TRANSFORMATOR EN
SMOORSPOEL. DE TRANSFORMATOREN
ZUN VOOR 125 OF 220 VOLT
50 PERIODEN TE GEBRUIKEN,
DAAR DE PRIMAIRE EEN AFTAK-
KING BEZIT.

TYPE	SPANNINGEN	LAMPEN	PRIJS
TRIPLO B.E.	4V-4V-240V.	373 E.442-E.424-B.443.	FL. 15.00
TRIPLO B.E.2.	4V-4V-2300V.	506 E.442-E.424-C.443.	FL. 17.50
TRIPLO A.E.10.	4V-4V-275V.	505 E.442-E.415-E.406.	FL. 22.50
TRANSF. V.25.	4V-75V-75V-550V.	1562 E.442. F.704.	FL.16.00.
TRANSF. E.D.	4V.4V.360V.	506 E.442-E.424-E.406	FL.16.00
SMOORSPOEL F.1.	400 OHM	MAX. 50.M.A.	FL.10.00

N.V. RADIOFABRIEK WECO AMSTERDAM.
LUNBAANSGRACHT. 8-10. TELEFOON. 48566.

Radio Toestellen
Radio- en
Gramofoon-Versterkers
Radio Installaties

en
beste Service geeft

ZEGUERS RADIOZET MAASTRICHT

BRUGSTRAAT 19-21 TELEFOON 453

3**MERKEN,****LORENZ****B. T. H.****HYDRA**

**DIE IN DIT SEIZOEN DE
AANDACHT ZULLEN TREKKEN.**

 **H.H. HANDELAREN STELT U TIJDIG OP DE HOOGTE VAN
DE NIEUWSTE TECHNISCHE BIJZONDERHEDEN EN VER-
KOOPSMOGELIJKHEDEN.**

VRAAGT
OFFERTE.

VOOR DEN HANDEL:

VRAAGT
REIZIGERSBEZOEK.

DEN HAAG, LAAN VAN MEERDERVOORT 30

C. E. B.

TELEFOON 335277, TELEGR. CEB HAAG

INSTITUUT STEEHOUWER te ROTTERDAM

GRAAF FLORISSTRAAT 74 a/b TEL. 34520

Instituut voor Radiotelegrafie en Radiotechniek

(onder directie van L. F. Steehouwer, leeraar ad Zeevaartschool te Rotterdam)

OUDEST EN GROOTSTE OPLEIDINGSSCHOOL VOOR RADIOTELEGRAFIST, RADIOTECHNICUS, RADIOMONTEUR EN AMATEUR

10 Leeraren - 850 Geslaagden - 650 Cursisten

Aldeeling **SCHRIFTELIJK ONDERWIJS.**

Plaatsingsbureau

De Cursisten voor **RADIOTECHNICUS** ontvangen in eigendom:

- I. Een **Brug van Wheatstone**, voor het meten van weerstanden van 1-1000 Ohm.
- II. Een **Lampvoltmeter**, voor het meten van Hoog- en Laagfrequente wisselspanningen.
- III. Een nauwkeurig geijkte **Variabele Condensator** met fijnregeling.
- IV. Een z.g. **Outputmeter**, waarmede de L.F.-energie, die een eindlamp afgeeft, gemeten kan worden.
- V. Een **Lampkeurapparaat**, waarmede de steilheid van een lamp direct kan worden afgelezen.
- VI. Een **Universaal Meetinstrument (Mavometer)** o.a. te gebruiken in combinatie met I, II, en IV.
- VII. Werkteekeningen voor een **H.F. en L.F. Generator, golfmeter enz.**

De handelswaarde van deze serie instrumenten bedraagt f 125.

De Cursisten voor **RADIOMONTEUR** ontvangen in eigendom naar keuze:

- I. De benodigde onderdeelen voor het bouwen van een **3-lamps ontvangtoestel. H.F. Det. L.F. (transformatorversterking)** ontkoppeld.
- II. De onderdeelen, benodigd voor het samenstellen van een **3-lamps L.F. versterker**, weerstandkoppeling en transformatorkoppeling.
- III. De onderdeelen voor het bouwen van een **plaatstroomapparaat**, dubbelzijdige gelijkrichting met ingebouwde negatieve roosterspanning en plaatspanningsaftakking.
- IV. De onderdeelen en materialen voor het samenstellen van een **compleet voedingsapparaat**, voorzien van **regelweerstand en voltmeter**.
- V. Nog verschillende andere combinaties.

De handelswaarde van elk der combinaties bedraagt f 60.

De Cursisten voor **AMATEUR** ontvangen in eigendom:

De benodigde onderdeelen en montage materialen ter vervaardiging van een **compleet lambuzzer met prima koperen seinsleutel**.

ALLE GEGEVENS, PROEFLESSEN, ATTESTENBOEKJE, LIJST DER GESLAAGDE CANDIDATEN enz. GRATIS op aanvraag onder vermelding.

UITSLAG jongste examen: Totaal GESLAAGD 62 Candidaten, waarvan 43 van onze school.

Hiervan werden 31 SCHRIFTELIJK opgeleid. Namen en adressen op aanvraag.

GECOPHONE

INDUCTOR DYNAMISCHE LUIDSPREKER

De „GECOPHONE“ INDUCTOR DYNAMISCHE LUIDSPREKER biedt U **alle voordelen van een electrodynamischen luidspreker, zonder de nadeelen** aan het gebruik daarvan verbonden.

De „GECOPHONE“ I. D. LUIDSPREKER geeft een klankvolle weergave der lage tonen, echter met behoud van **grote helderheid** in het hoge register.

De „GECOPHONE“ I. D. LUIDSPREKER is zeer **gevoelig**, doch kan daarbij tevens zeer **grote geluidsvolumen** verwerken, zoodat hij zowel achter een normale drielampers als achter toestellen met zware eindlampen en krachtversterkers gebruikt kan worden.

De „GECOPHONE“ I. D. LUIDSPREKER heeft **geen bekrachtiging** nodig (dus geen stroomafname van het lichtnet), waardoor een **grote besparing** en een **grote vereenvoudiging** wordt verkregen.

Met de „GECOPHONE“ I. D. LUIDSPREKER is direct **zonder gebruik van speciale uitgangstransformatoren, een goede aanpassing** aan alle diverse eindlampen (trioden, tetroden, pentoden) te verkrijgen.

Prijs Gecophone I. D. luidspreker chassis (voor inbouw in klankkast) . . . **f 45.—**

Prijs Gecophone I. D. luidspreker geheel compleet in fraaie klankkast . . . **f 75.—**

PROSPECTUS WORDT OP AANVRAGE **FRANCO** TOEGEZONDEN.



N. V. ALGEMEENE RADIO IMPORT MIJ.

NASSAU OUWERKERKSTRAAT 3 -- DEN HAAG

Hoofdvertegenwoordiger der

GENERAL ELECTRIC Co. LTD. ENGLAND

EEN GREEP



UIT DE NIEUWE BULGIN ARTIKELEN.



EXTRA-ZWARE LEKWEERSTANDEN
keramisch materiaal, onder hooge temperaturen gefabriceerd. Niet inductief en passend in elke normale lekhouder.
1/4, 1/2, 1, 2, 3, 4 en 5 Megohm.

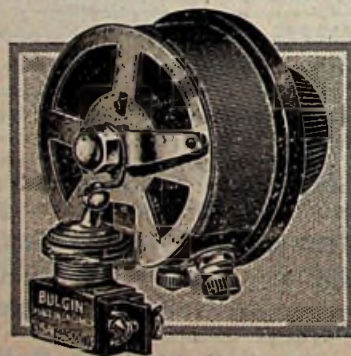

VOLUME-REGELAAR met automatisch werkende net-schakelaar.

Ook verkrijgbaar zonder deze schakelaar.
2, 5, 10, 25, 50, 100 en 250-duizend ohms.



TUBE-CONDENSATOREN
(op 1000 Volts wisselstroom beproefd)
Capaciteiten: 0.0001 tot en met 0.006.



STROOMVERDEELERS voor hoog Milliampere:

2000 ohm:	100 M.A.
5000 "	75 "
10000 "	50 "
20000 "	30 "

N.V. DE GROOT & ROOS, AMSTERDAM-C.

Prins Hendrikkade 84-5
Telefoon 40703.

VRAAGT PRIJSLIJST VAN ALLE NIEUWE BULGIN-PRODUCTEN

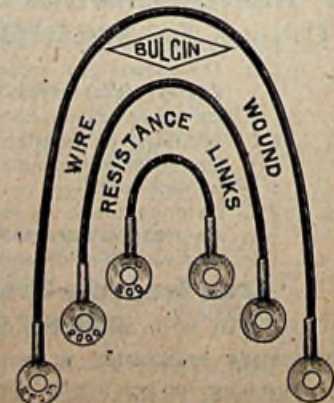

SPAGHETTI-WEERSTANDEN
met hooge doorlaat van M.A. van 300 omloopend tot 100,000 ohms, doorlaat van resp 32 tot 4 M.A.
SUPER-SPAGHETTI'S
350, 500 ohms (50 Milliamps), 750, 1000 ohms (50 Milliamps), 1500, 2000 ohms (40 Milliamps).

Een nieuw seizoen

Een serie

nieuwe artikelen!

1025

is het nummer van de stand van

NIJKERK'S RADIO N.V.

op de

Jaarbeurs te Utrecht

Vergeet vooral niet een bezoek aan deze stand te brengen.

U zult daar, op overzichtelijke wijze gerangschikt, een aantal zeer interessante nieuwe artikelen vinden, waarvan U de Radio-technische betekenis desgewenscht uitvoerig zal worden uiteengezet.

Vergeet het niet - Stand 1025!

Nijkerk's Radio

Warmoestraat 94, Amsterdam C. Tel. 36883 en 36993

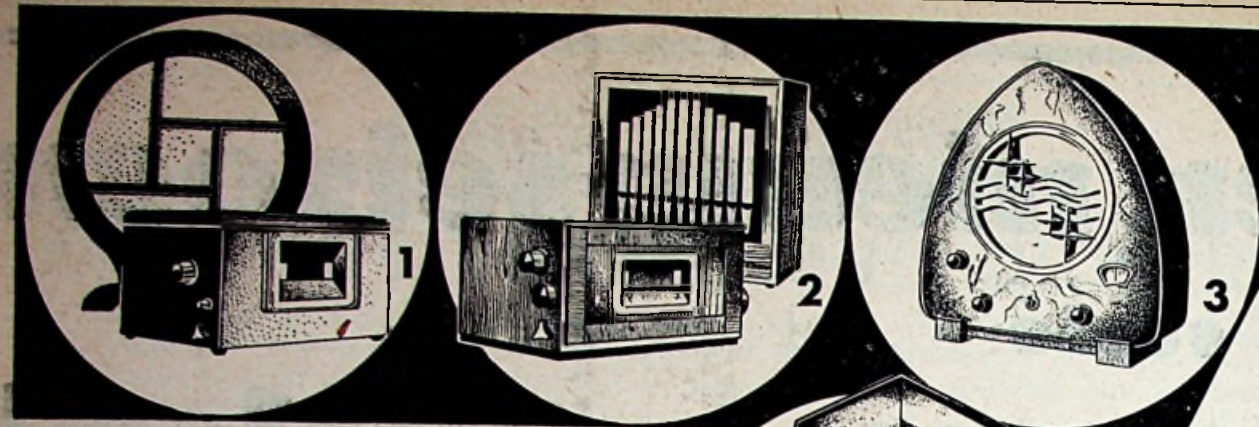

DE ZEVEN WONDEREN DER RADIO- WERELD

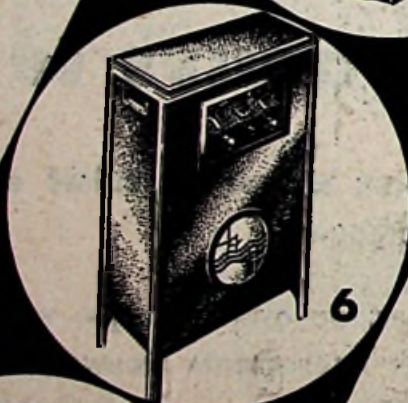
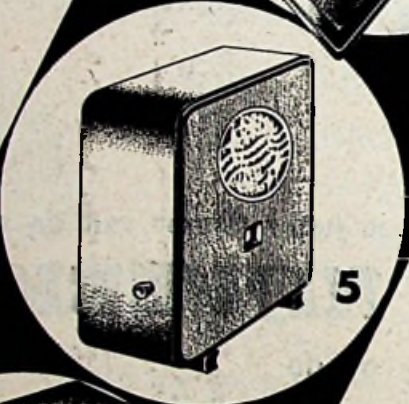

No. 1 Eenvoudig van vorm — Philips van weergave. Ons populaire toestel 2534, prijs Fl. 125.-; U zoekt tevergeefs naar 'n beter toestel voor dezen prijs. Met bijpassenden luidspreker 2028 (met verzwaard magneetsysteem) is de prijs Fl. 154.50.

No. 2 Eén stap verder. Philips ontvangtoestel 2537, hetzelfde toestel als ons populaire, doch ingebouwd in een fraai eiken kastje, Fl. 145.-; met onzen luidspreker 2024, „het orgeltje” is de prijs Fl. 177.50.

No. 3 Ontvanginstallatie 932 A, toestel en luidspreker in één: een bijzonder fraai 4 lamps toestel, zeer eenvoudig van bediening, met een uitstekende weergave. Prijs Fl. 159.50. Een bijpassende console, die U in staat stelt, het apparaat aan den wand te hangen, kan worden bijgeleverd voor Fl. 5.-.

No. 4 De ideale combinatie met het nieuwste toestel 720 A. Technische topprestatie met „Superinductie”-schakeling, die zoowel een groote selectiviteit als een ongekende weergave garandeert. Prijs slechts Fl. 195.-.

No. 5 Het wonder van eenvoud en weergave, de 730 A: 5 lamps ontvanger met „Superinductie”-schakeling. Ongeëvenaarde selectiviteit en een weergave, die door den nieuwsten ingebouwen electrodynamischen luidspreker tot ongekende kwaliteit is opgevoerd. En de prijs . . . slechts Fl. 275.-.

No. 6 Het schoone radiomeubel 2607 voor wie prijs stelt op een verfraaiing van het interieur. Deze perfecte ontvanger met ingebouwen electrodynamischen luidspreker, bovendien voorzien van den scheidingskring „Philector”, den verkeersagent voor den aether, is een radioinstallatie om trotsch op te zijn. Prijs Fl. 325.-.

No. 7 De nobele telg van een roemrijk geslacht, Philips Radioinstallatie 2815: Alles in één: een schitterend ontvangapparaat - een toonregelaar, waarmede het mogelijk is, de lage zoowel als de hooge tonen naar wensch sterker of zwakker te maken - een beroemden electrodynamischen luidspreker - een onberispelijk werkenden electrischen gramofoon - een sublieme „pick-up” en den „Philigraaf”, het apparaat om zelf gramofoonplaten te maken: het geheel in een luxe kást, een zeldzaam toestel voor Fl. 795.-.



PHILIPS ★ RADIO

WANNEER ZELFS EEN PRIMA TOESTEL TE KORT SCHIET



om een korte-golf programma „vrij” te krijgen, dan slaagt Philips Scheidingskring „Philector” daar wel in.

North Regional, Mühlacker, Velthem, Straatsburg, Huizen, Turijn - hun programma's kunnen alle haarscherp uit den aether „gesneden” worden.

Uw handelaar zal U gaarne den „Philector” demonstreeren.

PHILIPS SCHEIDINGSKRING „PHILECTOR”



Prijs F. 19.50





DE LAMP MET DE SPECIALE ROOSTER CONSTRUCTIE

Een der grootste voordelen van de Lissen Nieuw-Procédé lampen is de speciale rooster constructie, waardoor de geheele electronen stroom gecontroleerd wordt, geen energie verloren gaat en krachtige versterking naast maximale zuiverheid het gevolg is. Het tweede voordeel is de geëmalgameerde gloeidraad met ongekend langen levensduur. Ziehier 3 nieuwe Lissen lampen, buitengewoon geschikt voor het Koomans schema: de H 410 als H F versterker met hoogen inwendigen weerstand, waardoor de selectiviteit verhoogd wordt; ook als L F versterker bij weerstandskoppelingen een pracht lamp. de L 410 is een detector lamp, die afstemmen tot een genoegzaam maakt: uiterst soepel is bij deze lamp de terugkoppeling, terwijl een veel gemakkelijker afstemming verkregen wordt. de H L D 410 is de aangewezen detector lamp, indien gevolgd door een weerstandskoppeling; als eerste L F lamp voor weerstandsversterking bezige men de H 410, twee lampen, die zorgen voor een buitengewoon zuivere weergave.

LISSEN

NIEUW PROCÉDÉ

LAMPEN

MET DE SPECIALE ROOSTER CONSTRUCTIE

TYPEN en PRIJZEN

S.G.	410 H.F. Schermrooster	f 9.-
H.	410 Weerstand versterker, H.F. Versterkerlamp ..	4.-
H.L.D	410 H.F. & L.F. versterker - Detector ..	4.-
L	410 Detector.	5.-
P.	410 Eindlamp	6.-
P.	425 Krachtversterker - eindlamp. ..	7,50
P.T.	425 Pentode - eindlamp.	9.-

LISSEN N.V. Rotterdam
Schiekade 157 Tel. 43133

'N GOEDE LAMP VOOR LAGEN PRIJS.

STAND 1012, JAARBEURS UTRECHT.

DAARMEDE KUNT U VOOR DEN DAG KOMEN!

NEDERLANDSCH WERK
GOED. ZUIVER. STERK



TYPE 112^a
EXTERIEUR

AANSLUITKAST

VOOR 3 PROGRAM-
MAS - 1 OF 2 LUNEN
GEZEKERD - SOLIDE
CONSTRUCTIE - MAAK
NETJES MONTAGE -
DRAAISCHUIF WAARDOR
SLECHTS 1 PROGRAMMA
GELUKTUDIG BEWIS-
TERD KAN WORDEN



TYPE 112^a
INTERIEUR

AANSLUITKAST

OOK LEVERBAAR
IN ONGEZEKERDE
UITVOERING VAN 2
TOT 6 PROGRAMMAS
- IN GEZEKERDE UIT-
VOERING TOT 3 PRO-
GRAMMA'S
BAKELIET KAP.



TYPE 10g^a

AANSLUITKAST

VOOR 2 PROGRAM-
MAS - 1 LUNEN GEZEKERD
DOOR HET SCHUIFJE
KAH SLECHTS EEN
PROGRAMMA TEGELIJK
BELUISTERD WORDEN -
EENVOUDIGE MONTAGE - SOLIDE CON-
STRUCTIE - OOK LEVERBAAR IN
ONGEZEKERDE UITVOERING

LEVERING UITSLUITEND VIA
DEN GROOTHANDEL.

N.V. NEDERLANDSCHE APPARATENFABRIEK "NAFA"
VERKOOFAFD. HEERENGRACHT 355. TEL. 34615. AMSTERDAM.

Vraag nieuwste prospectus.

WEERSTANDEN VOOR UW TOESTEL

vervaardigd door

ELECTRAD



DRAADGEWONDEN
WEERSTAND, met
verplaatsbare aftakkleem.



REGELBARE
DRAADGEWONDEN
WEERSTAND MET KNOP.
Zeer goed contact verzekerd!



WEERSTAND
MET GLIJCONTACT
ter regeling van
netspanningen, enz.

(8)

„TRUVOLT” Weerstanden:
vast, regelbaar en met glijcontact.
Spanningsdeelaars.

SPAGHETTI Weerstandjes,
weerstand-eenheden, „V” weer-
standen met middenaftakking,
weerstandjes voor automatische
negatieve rooster spanning. Reeds
sedert de vroegste periode der
radio-industrie heeft „ELEC-
TRAD” steeds de nieuwste en
beste onderdeelen gebracht voor
de fabriek, het laboratorium, en
de amateurs. „ELECTRAD”
weerstanden worden dan ook
alom gebruikt.

VERTEGENWOORDIGERS:

A. A. POSTHUMUS, BAARN.

ELECTRAD

NEW-YORK, U. S. A.

Fabrikanten van radio-onderdeelen,
electrische grammofoons, public
adres installaties, enz.

**Belangrijk voor
Gramfoon-Bouwers.**

Het is nutteloos, bij den bouw van een electrischen gramfoon alle aandacht aan pick up, luidspreker en versterker te schenken, indien niet tegelijkertijd evenveel zorg wordt besteed aan de keuze van den motor.

Verwonderlijk is het te kunnen constateeren, in hoe groote mate de kwaliteit der weergave van een gramfoon met „HAMMOND” MOTOR, uitsteekt boven een geheel gelijken gramfoon uitgerust met een anderen motor.

Wie hieraan nog mocht twifelen leze wat de redactie van „Radio-Expres” daarvan zegt. (Aanvragen: onze brochure No. 138).

De prijzen der „Hammond” motors zijn als volgt:

Motors voor 220 volt, zoowel als voor 110/125 volt geleverd	
inclusief automatische rem	f 45.00
indien geleverd zonder rem	„ 42.50

Levering uit voorraad door de importeurs voor Nederland & Koloniën:

RADIO IMPORT A. A. POSTHUMUS --- Vondellaan 15-17 --- **BAARN.**

EEN NIEUW „ARIM” SCHEMA VOOR DRIELAMP GELIJKSTROOM ONTVANGER

MET SCHERMROOSTER DETECTORLAMP

TYPE A A 3-G sd.

„De zoo populair geworden A A 3-G ontvanger in ultra moderne uitvoering”

**SCHERMROOSTER DETECTORLAMP MET
LAAGFREQUENT SMOORSPOEL-KOPPELING
EENKNOPS-AFSTEMMING**

Door dit schema is het mogelijk, de bij uitstek effectieve schermrooster-detectie nu ook bij gelijkstroomlampen toe te passen.

UITERSTE SELECTIVITEIT

GROOTSTE GELUIDSTERKTE

EENVOUDIGE CONSTRUCTIE EN BEDIENING

Bouwschema met uitvoerige beschrijving, principe schema, foto's enz.
franco na ontvangst van f 0.30 per giro (150380) of in postzegels.



N. V. Algemeene Radio Import Mij.
Nassau Ouwkerkstraat 3, 's-GRAVENHAGE

LONGTON ELECTROLITISCHE CONDENSATOR



Hooge capaciteit
Minimale lekstroom
Langen levensduur

13 maanden garantie

Type 30. 2500 Mfd. f 7.-
Type 31. 3000 Mfd. f 7.50
Werksp. max. 10 Volt

GODISCHE RADIOHANDEL. Hilversum. Telef. 1983.

Vergeet vooral niet deze Jaarbeurs onze **Stand 1040** te bezoeken, alwaar wij exposeeren:

**Nieuwe modellen
toestellen, chassis
en onderdeelen**

Fa. RIDDERHOF & VAN DIJK — ZEIST
Radio Apparaten- en Instrumentenfabriek
Telefoon No. 345

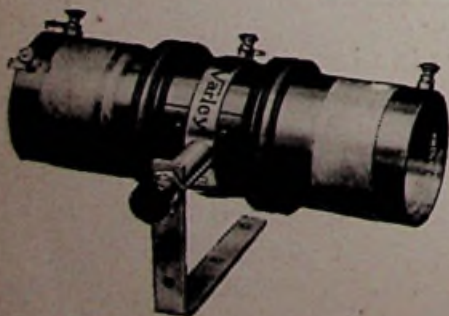

Het Varley Bandfilter

Geweldige selectiviteitsverhoging voor elk toestel en voor elk schema.

Direct uit voorraad leverbaar door:



Prijs, compleet, met speciale Dublier-condensator, slechts

fl. 12.50.

BIJ ALLE ACTIEVE HANDELAREN VOORHANDEN!